

חברת שקמונה
חברה ממשלתית-עירונית לשיקום הדיור בחיפה בע"מ

מכרז/חוזה/הסכם 02/2024

תאריך: מרץ 2024

**אספקה והתקנה של מתקני משחק ומתקני
כושר**

זכויות יוצרים

© כל הזכויות שמורות לחברת שקמונה בע"מ

אין לשכפל, להעתיק, לצלם, להקליט, לתרגם, להעביר לצד שלישי, לאחסן במאגר מידע, לשדר או לקלוט בכל דרך או בכל אמצעי אלקטרוני, אופטי, מכני או אחר - כל חלק מהחומר שבמסמך זה ללא אישורה המפורש מראש ובכתב של חברת שקמונה בע"מ

רשימת המסמכים

מסמך שאינו מצורף	מסמך מצורף	המסמך
	הזמנה לקבלת הצעות	מסמך א'
	תנאים כללים מיוחדים	מסמך ב'
המפרט הכללי לעבודות בנייה ("הספר הכחול") – כל הפרקים במהדורה המעודכנת ביותר		מסמך ג'
	חוזה לביצוע עבודה מס' 02/2024	נספח א'
	מבוטל	נספח ב'
	נוסח ערבות ביצוע	נספח ג'
	נוסח ערבות טיב/בדק	נספח ג'1
	תצהיר ניסיון – יחיד (ע.מ.)	נספח ד'
	תצהיר ניסיון – תאגיד	נספח ה'
	נוסח אישור רו"ח על מחזור כספי (תאגיד/עוסק מורשה)	נספח ו'
	תצהיר בעניין אי הרשעה בעבירת פשע או קלון - יחיד	נספח ח'
	תצהיר בעניין אי הרשעה בעבירת פשע או קלון - חברה	נספח ט'
	אישור ואימות זכויות חתימה וחותמים	נספח י'
	תצהיר נכונות מידע - יחיד	נספח יא'
	תצהיר נכונות מידע - תאגיד	נספח יב'
	תצהיר בעניין תשלום שכר מינימום ועובדים זרים	נספח יג'
	הצהרה בדבר תשלום שכר מינימום וזכויות סוצ' והיעדר הפרות בדיני עבודה	נספח יד'
	אישור רואה חשבון	נספח יד'1
	תצהיר תיאום מכרז - יחיד	נספח טו'
	תצהיר תיאום מכרז - תאגיד	נספח טז'
	הצהרה בדבר קרבה משפחתית לעובד החברה או מועצה	נספח יז'
	תכנית עבודה ושלבי ביצוע לאספקה והתקנת מתקני המשחקים ו/או מתקני הכושר	נספח יח'
	התחייבות לשמירת סודיות	נספח יט'
	אישור קיום ביטוחים	נספח כ'
	הצעה ותמורה	נספח כא'

המסמך	מסמך מצורף	מסמך שאינו מצורף
נספח כב'	תבחיני איכות	
נספח כג'	אפיון מתקני המשחק ומתקני הכושר	
נספח כג'1	אפיון הצללה - מפרט מבנה הצללה עם עמודים לא פריקים	
נספח כג'2	אפיון משטח הבטיחות (משטח הולם) למתקני משחק ו/או למתקני כושר	
נספח כד'	אישור על תשלום דמי השתתפות במכרז	
נספח כה'	תוכניות פיתוח	
נספח כו'	הצעת הקבלת לתקופת תחזוקה מקיפה	

כל המפרטים הכלליים הם אלה שבהוצאת הועדה הבין-משרדית לסטנדרטיזציה של מסמכי החוזה לבנייה ולמחשובם, בהשתתפות:
 - משרד הביטחון / אגף ההנדסה והבינוי
 - משרד הבינוי והשיכון / מינהל תכנון והנדסה
 - משרד האוצר / החשכ"ל
 - משרד התחבורה
 כל המסמכים דלעיל, מהווים יחד את מסמכי החוזה/מכרז, בין שהם מצורפים ובין שאינם מצורפים.

מידע, הבהרות והצהרות הקבלן:

הקבלן מצהיר בזה כי ברשותו נמצאים המפרטים והמסמכים הנזכרים במכרז/חוזה זה, קראם והבין את תכנם, קיבל את כל ההסברים אשר ביקש לדעת ומתחייב לבצע את עבודתו בכפיפות לדרישות המוגדרות בהם.
 הצהרה זו מהווה נספח למכרז/חוזה זה, והינה חלק בלתי נפרד ממנו.

הערות:

המפרטים הכלליים המצויינים לעיל שלא צורפו למכרז, ואינם ברשותו של הקבלן, נמצאים באתר האינטרנט של משרד הבטחון שכתובתו:
<https://mifratclali.mod.gov.il/> (מידע לספק – בינוי – מפרטי בינוי).
 חוזה מדף 3210 – נמצא באתר האינטרנט של משרד האוצר.

חותמת וחתימת הקבלן

שם הקבלן

תוכן העניינים

2..... רשימת המסמכים

4..... תוכן העניינים

5..... מסמך א' - הזמנה לקבלת הצעות

6..... מסמך ב' – תנאים כללים מיוחדים

18..... נספח א' - חוזה לביצוע עבודה מס' 02/2024

41..... נספח ב' - מבוטל

42..... נספח ג' - נוסח ערבות ביצוע

43..... נספח ג'1 - נוסח ערבות טיב / בדק

44..... נספח ד' - תצהיר ניסיון - יחיד (ע.מ.)

45..... נספח ה' - תצהיר ניסיון - תאגיד

47..... נספח ו' - נוסח אישור רו"ח על מחזור כספי (תאגיד/עוסק מורשה)

49..... נספח ז' - טופס פרטים וניסיון

52..... נספח ח' - תצהיר בעניין אי הרשעה בעבירת פשע או קלון - יחיד

53..... נספח ט' - תצהיר בעניין אי הרשעה בעבירת פשע או קלון - תאגיד

54..... נספח י' - אישור ואימות זכויות חתימה וחתימים

55..... נספח יא' - תצהיר נכונות מידע - יחיד

56..... נספח יב' - תצהיר נכונות מידע - תאגיד

57..... נספח יג' - תצהיר בעניין תשלום שכר מינימום ועובדים זרים

59..... נספח יד' - הצהרה בדבר תשלום שכר מינימום וזכויות סוצ' והיעדר הפרות בדיני עבודה

60..... נספח יד' (1) - אישור רואה חשבון

61..... נספח טו' - תצהיר תיאום מכרז – יחיד

63..... נספח טז' - תצהיר תיאום מכרז – תאגיד

65..... נספח יז' - הצהרה בדבר קרבה משפחתית לעובד עיריית חיפה

67..... נספח יח' - תכנית עבודה ושלבי ביצוע לאספקה והתקנת מתקני המשחקים ו/או מתקני הכושר

68..... נספח יט' - התחייבות לשמירת סודיות

69..... נספח כ' - אישור קיום ביטוחים

71..... נספח כא' - הצעה ותמורה

73..... נספח כב' - תבחיני איכות

75..... נספח כג' - אפיון מתקני המשחק ומתקני הכושר ותכולת אחריות מקיפה

78..... נספח כג'1 אפיון הצללה - מפרט מבנה הצללה עם עמודים לא פריקים

87..... רשימת הדרישות לאישור מבנה הצללה

90..... נספח כג'2 - אפיון משטח הבטיחות (משטח הולם) למתקני משחק ו/או למתקני כושר

91..... נספח כד' - אישור על תשלום דמי השתתפות במכרז

92..... נספח כה' - תוכניות מדידה (מצב קיים)

93..... נספח כו' – הצעת הקבלן לתקופת תחזוקה מקיפה

מסמך א' - הזמנה לקבלת הצעות

1. חברת שקמונה (להלן: "החברה" ו/או "המזמינה") מזמינה לקבל הצעות לתכנון, אספקה התקנה ותחזוקה מקיפה של מתקני משחק חיצוניים, מתקני כושר חיצוניים, חיפויי מנחת הולם (להלן: "משטחי בטיחות מדשא סינטטי"), מערכת הצללה ושילוט. את מסמכי המכרז ניתן לרכוש בחברת שקמונה, רח' הנמל 48, חיפה, קומה 1, אצל גבי מירב נאומה (טל' 04-8606923) תמורת תשלום של 1,000 ₪ (אשר לא יוחזרו). התשלום יכול להתבצע גם באתר האינטרנט של חברת שקמונה בכתובת <https://www.shikmona-haifa.co.il>.
2. ניתן לעיין במסמכי המכרז על ידי פניה בדואר אלקטרוני לכתובת meirav@shikmona.co.il (על שולח הדוא"ל החובה לוודא קבלתו בטלפון 04-8606923) או באתר האינטרנט של חברת שקמונה.
3. על המציעים חלה החובה להתעדכן בפרסומים המופיעים באתר האינטרנט (לרבות שאלות הבהרה ותשובות להן וכן תיקונים ושינויים במסמכי המכרז).
4. במכרז זה לא מוגשת הצעה כספית אלא הצעה תכנונית בלבד. הספק הזוכה במכרז יהיה זה אשר מבין כל המציעים שעמדו בתנאי הסף שהוגדרו במסמך ב' במכרז זה, יקבל את ציון האיכות הגבוה ביותר. ניקוד האיכות יתבסס על טבלת התבחינים המפורטת בנספח כב' במכרז זה.
5. את מעטפת המכרז נושאת ציון "מכרז פומבי מס' 02/2024 לאספקת והתקנת מתקני משחק ומתקני כושר" ובה שני עותקים של כל מסמכי המכרז, יש להפקיד במסירה אישית (לא בדואר) עד ליום 01.05.2024 בשעה 14:00 בתיבת המכרזים שבמשרדי החברה ברחוב הנמל 48.
6. סיור בשטחים המיועדים להתקנת המתקנים יתקיים בתאריך 31.3.2024 (שעה ומיקום יפורסמו לקראת מועד הסיור). ההשתתפות בסיור איננה חובה אך מומלצת והחברה שומרת לעצמה את הזכות לערוך סיורים נוספים ככל שתמצא לנכון.
7. הוראות מפורטות נוספות מצוינות במסמכי המכרז. בכל מקרה של סתירה בין האמור בהזמנה לקבלת הצעות זו לבין האמור במסמכי המכרז, מסמכי המכרז גוברים.
8. החברה אינה מתחייבת לקבל את ההצעה בעלת ציון האיכות הגבוה ביותר או הצעה אחרת כלשהי.

רותי גולדנברג
מנכ"לית

מסמך ב' – תנאים כללים מיוחדים

1. מבוא
 - 1.1. חברת שקמונה מזמינה הצעות לתכנון, אספקה והתקנה של מתקני משחק, מתקני כושר, חיפויי מנחת הולם (להלן: "משטחי בטיחות מדשא סינטטי"), מערכות הצללה ושילוט בשלושה אתרים שונים והכל בהתאם לרשום במסמכי מכרז פומבי זה ולאפיונים המצורפים כנספחים כג', כג'1 ו-כג'2.
 - 1.2. לכל אתר תוגש הצעה טכנית נפרדת. יודגש כי לא ניתן יהיה להגיש הצעה לחלק מהאתרים. הצעה חלקית לא תישקל ותפסל על הסף. מסירת שלושת האתרים למזמינה תיעשה כמקשה אחת לאחר השלמת מלוא העבודות בשלושת המתחמים יחד. מובהר בזאת כי לא יהיה בשינוי מספר המתחמים או בתכולת העבודה המתואר במסמכי המכרז בכדי להביא לשינוי בהצעת המציעים.
 - 1.3. אין לראות בפירוט האתרים הנזכרים בנספח כג' ו/או באלו המפורטים בהודעה על הזכייה במכרז, התחייבות כלשהי של החברה להזמנת מתקני משחק, הצללות, מתקני כושר ומשטחי הבטיחות מדשא סינטטי בהיקף זה או אחר ו/או התחייבות למספר אתרים כזה או אחר ו/או כי המתקנים יוצבו בכתובות הנזכרות בנספח כג'.
 - 1.4. החברה רשאית, על פי שיקול דעתה הבלעדי ו/או לאור מגבלות תכנוניות ו/או תקציביות, לערוך שינויים הן בתמהיל מתקני המשחקים בין שלושת האתרים והן בבחירת ומיקום האתרים בהם יותקנו המתקנים והמציע הזוכה מותר על כל טענה בעניין זה.
 - 1.5. עבודות הפיתוח, הנחת השתית והנחת התשתית לפני הנחת החיפוי הסופי (למעט אלו אשר מוזכרות במסמכי המכרז ככאלו המבוצעות על ידי הזוכה) תבוצענה על ידי המזמינה או שלוחיה. הזוכה במכרז זה יידרש ליישם את חומר הגמר של משטחי הבטיחות, דשא סינטטי בתוספת שכבת הגנה מעל תשתית מצע מהודק כמפורט בנספח כג'2.
 - 1.6. הצעת המציעים תכלול (נוסף על המסמכים הנדרשים בסעיף 4 במסמך ב' שלהלן):
 - 1.6.1. הצעה תכנונית לשלב המכרז:
 - 1.6.1.1. תכנון ראשוני של פריסת המתקנים בקני"מ 100:1.
 - 1.6.1.2. המחשות של הפרויקט הכוללות הדמיות, מצגת ותיאור מילולי מפורט של כל המתקנים (כולל הצללות וחיפוי הרצפה) והתפיסה העיצובית.
 - 1.6.1.3. פרטים עקרוניים בקני"מ 10:1.
 - 1.6.1.4. מפרטים טכניים לכל האלמנטים בהצעה וקטלוגים של היצרנים השונים.
 - 1.6.1.5. אישורים של מכון התקנים הישראלי או של מכון בדיקה אירופאי מקביל אחר למוצרים.
 - 1.6.1.6. תוכנית העמדה ועליה מסומנים מרחקי בטיחות סביב מתקנים.
 - 1.6.1.7. מחירון חלפים מודפס עם מחירים סופיים, ובו כל מפורטים כל החלפים הנדרשים לשם ביצוע תיקונים מכל סוג במתקן, לרבות ברגים, כיסויי ברגים,

חלקי מתקנים, כבלים, אביזרי חיבור, חלקים צורניים, עלות שעת עבודה של צוות תיקונים, עלות קריאת מינימום וכד'. במידה והקבלן לא יוכל להציע רשימת חלפים כמותואר לעיל, יגיש הקבלן קובץ ובו מפורטים מחירי החלפת המתקנים בשלמותם. יודגש כי למחירים המפורטים במחירון ולרמת הפירוט במחירון יינתנו ציוני איכות במסגרת הערכת ציון האיכות הכולל של הצעת הקבלן.

1.6.1.8. מסמך המפרט את משך תקופת האחזקה המקיפה (נספח כו') המוצעת על ידי הקבלן כחלק ממחיר המתקנים בתום שלוש שנות האחריות.

1.6.2. לאחר ההודעה על הזכייה וכחלק מההערכות לביצוע הזוכה יגיש:

1.6.2.1. תכנון מפורט עבור שלושת האתרים יחדיו.

1.6.2.2. שרטוטי ביצוע מפורטים של המתקנים וההצללות.

1.6.2.3. מפרטים מלאים.

1.6.2.4. לוחות זמנים מפורטים הכוללים את התשומות המושקעות.

1.6.2.5. ניהול סיכונים לביצוע הפרויקט.

1.6.2.6. תיאור בקרת האיכות ומדדי איכות לביצוע.

1.6.2.7. סקיצת מרחקי בטיחות עבור כל מתקן על גבי תוכנית המדידה.

1.6.3. בשלב ביצוע הפרויקט על כל מרכיביו (אספקה והתקנה של: מתקני משחק וכושר, משטחי בטיחות מדשא סינטטי, הצללה ושילוט):

1.6.3.1. כל האישורים הנדרשים להפעלת המתקן על פי כל דין, לרבות אישורי מכון התקנים הישראלי.

1.6.3.2. ניהול סיכונים מעודכן (מדי חודש).

1.6.3.3. לוח זמנים מעודכן (מדי חודש)

1.7. הצעת המציע תכלול את כל ההוצאות הדרושות לביצוע העבודות בהתאם לאמור במסמכי המכרז לרבות עלויות תכנון, רישוי, הקמה, רכישה, הובלות, עבודות בינוי, רווח ותקורות.

1.8. על הקבלן לוודא טרם הגשת הצעתו כי הציוד אותו הוא מציע קיים במלאי היצרנים ובמידה ולא, משך ייצור הציוד לא יעלה על חודשיים קלנדריים מרגע ההזמנה.

1.9. תוך 14 ימים קלנדריים לכל המאוחר ממועד חתימת שני הצדדים על החוזה יגיש המציע הזוכה תכנון סופי של שלושת האתרים לאישור החברה כמפורט בסעיף 1.6.2 שלעיל. החברה תאשר את התכנון הסופי ו/או לחילופין תבקש לתקן תכנון זה תוך 14 ימים קלנדריים לכל המאוחר ממועד קבלתו. ככל שיתבקש על ידי החברה תיקון של התכנון הסופי יידרש המציע הזוכה להגיש תכנון מעודכן תוך 7 ימים קלנדריים לכל המאוחר ממועד הודעת החברה על הצורך בתיקון.

1.10. פריסת המתקנים שתוגש לאחר הזכייה תהיה תואמת לזו שהוצעה בהגשה התכנונית בשלב המכרז.

1.11. התמורה הנקובה בנספח כא (הצעה ותמורה) הינה סופית וכל שינוי שיידרש הזוכה לבצע לאחר שהוכרז כזוכה, בין אם כתוצאה מדרישות מכון התקנים ובין אם כתוצאה

- מגורים כלשהו שלא לקח בחשבון בעת מתן הצעתו, יהיה על חשבונו בלבד.
- 1.12. לצורך התקנת עמודי הצללה, תוציא החברה צו התחלת עבודה ייעודי שיכלול רק את התקנת עמודי הצללה וקני התקשורת והחשמל (עם חוטי משיכה) המזינים את התשתיות שעליו (ראה נספח כג'1). התקנת עמודי הצללה תסתיים, לכל המאוחר, תוך 7 ימים קלנדריים ממועד קבלת הצו הייעודי.
- 1.13. לצורך ביצוע כלל העבודות הנדרשות להקמת כל המתקנים בכל האתרים (אספקה והתקנה של: מתקני משחק וכושר, משטחי בטיחות מדשא סינטטי, הצללה ושילוט) תוציא החברה צו התחלת עבודה להתקנת המתקנים. כל העבודות להתקנת כלל המתקנים תסתיימנה לכל המאוחר תוך 120 ימים קלנדריים ממועד קבלת צו התחלת עבודה להתקנת המתקנים.
- 1.14. צו התחלת העבודה להתקנת עמודי הצללה וצו התחלת העבודה להתקנת המתקנים יינתנו רק לאחר אישורה של החברה כי התכנון הסופי מאושר על ידה.
- 1.15. המציע הזוכה יצרף להצעתו לוחות זמנים מפורטים לביצוע כלל העבודות הנדרשות לצורך התקנת כל המתקנים הנזכרים בהצעתו. לוחות הזמנים יפורטו לרמת המשימה, יחלו ביום החתימה על הסכם ההתקשרות ויצינו את ימי העבודה הנדרשים לביצוע כל שלב ואת תאריך היעד בו המשימה תסתיים בשיטת +ARO כאשר ARO משמעו After Receipt of Order.
- 1.16. מובהר כי החברה רשאית לשנות את המועדים הנקובים לעיל על פי שיקול דעתה הבלעדי ומבלי צורך לנמק.
- 1.17. כמפורט בסעיף 1.6.1.7 שלעיל, הקבלן יידרש לצרף מחירון חלפים ושעות עבודה לצורך ביצוע אחזקת שבר של המתקנים. המחירון יהיה צמוד למדד המחירים לצרכן הידוע במועד הגשת ההצעה. המחירון יהיה תקף למשך 10 שנים ממועד סיום עבודות ההקמה ומסירת המתקן לחזקת החברה.
- 1.18. יחד עם זאת, בכוונת החברה לשמור לעצמה יכולת עתידית לבצע התקשרות עם גורמים אחרים למתן שרותי תחזוקה ותיקונים למתקנים שיוקנו במסגרת מכרז זה, (וזאת בתום תקופת הבדק בת 3 שנים ו/או בתום תקופת האחראיות שמורחבת המוצעת על ידי הקבלן). לצורך כך נדרש שכל המתקנים המוצעים במכרז ניתנים לתחזוקה על ידי כל מי שהוא בעל הסמכה ממכון התקנים של תקן ישראלי 1498 ולתקן ישראלי 1497.
- 1.19. המכרז יערך בשני שלבים:
- 1.19.1. שלב א' – תיבדק עמידת המציעים למכרז בכל דרישות תנאי הסף. מציע שלא יעמוד בתנאי הסף הצעתו תיפסל.
- 1.19.2. שלב ב':
- 1.19.2.1. הצעתם הטכנית של המציעים אשר עמדו בכל דרישות תנאי הסף תוערך ותנוקד לפי תבחיני האיכות המפורטים בטבלה בנספח כב' למסמכי המכרז.
- 1.19.2.2. בחירת הזוכה במכרז תתבסס על מדרוג המציעים לפי ציוני האיכות של שלב ב'.

2. תנאי סף ותנאים מגבילים

2.1. רשאים להשתתף במכרז מציעים – עוסקים מורשים או תאגידיים (לרבות שותפויות רשומות) אשר עומדים במועד הגשת ההצעות בכל התנאים המפורטים להלן והעומדים בדרישות הקבועות בהם:

2.1.1. המציע ביצע בעצמו בין השנים 2018-2023 מספר פרויקטים עבור רשויות מקומיות הכוללים: תכנון, אספקה והתקנה של מתקני משחק ו/או מתקני כושר וכן משטחים מנחתים והצללות בהתאם לתקן ישראלי 1498 ו/או תקן ישראלי 1497, בהיקף כספי מצטבר של 7,500,000 ₪ (שבעה וחצי מיליון ₪) (לא כולל מע"מ ועבודות פיתוח נלוות) ומתוכם, לפחות 5 פרויקטים היו בהיקף של 350,000 ₪ (לא כולל מע"מ ועבודות פיתוח נלוות), כל אחד וכן צירף המלצה חיובית מטעם מזמין העבודה ביחס לכל פרויקט.

2.1.1.1. אין מניעה שעבודות ההצללה ומשטחי הבלימה בוצעו על ידי קבלני משנה מטעם המציע.

2.1.1.2. "פרויקט" משמעו – תכנון, אספקה והתקנה באתר גיאוגרפי אחד. אין מניעה שבפרויקט היו מספר אתרי משנה (בחלוקה לגילאים וסוגי אוכלוסייה) ויראו בפרויקט כאמור אתר אחד.

2.1.1.3. "רשות מקומית" – כהגדרתה בדין ולרבות תאגיד מקומי או תאגיד ממשלתי

2.1.1.4. להוכחת עמידתו בתנאי הסף יפרט המשתתף על ניסיונו במסגרת נספח ד' ונספח ז' ויצרף את ההמלצות החיוביות ביחס לכל פרויקט כאמור ממזמין העבודות.

2.1.2. המציע יהיה בעל היתר תקף ממכון התקנים הישראלי לסימון מוצרים לפי תקן ישראלי ת"י 1498 חלק 1, ת"י 1497 חלק 1 וכן יהיה בעל הסמכה לבצע בדיקות בהתאם לתקן ישראלי 1498 ולתקן ישראלי 1497 כשהיא בתוקף במועד הגשת ההצעה.

להוכחת עמידתו בתנאי הסף על המשתתף לצרף להצעתו העתק של היתר תקף כאמור בתנאי זה, על שמו.

2.1.3. הצעתו התכנונית של המציע עומדת בכל העקרונות והקווים המנחים המפורטים במכרז ולרבות אלו הרשומים בנספחים כג', כג'1 ו-כג'2.

להוכחת עמידתו בתנאי הסף על המציע לצרף את הצעתו התכנונית (העמדה) בהתאם להוראות המכרז ולרבות אלו הרשומים בנספחים כג', כג'1 ו-כג'2.

2.1.4. המציע רכש את מסמכי המכרז בסך של 1,000 ₪ כמפורט בסעיף 0 במסמך א' שלעיל.

להוכחת עמידתו בתנאי הסף יצרף המשתתף העתק "קבלה" או אישור תשלום מהעירייה (נספח כד') המעידים על רכישת מסמכי המכרז.

2.1.5. המציע בעל תקן ISO 9001-2015 כשהוא בתוקף במועד הגשת ההצעה.

להוכחת עמידתו בתנאי סף זה ייצרף המציע העתק נאמן למקור חתום ע"י עו"ד

- של תעודת ההסמכה מטעם מכון התקנים הישראלי.
- 2.2. תנאי הסף המפורטים לעיל הינם מצטברים.
- 2.3. נוסף על תנאי הסף שפורטו לעיל, המציע יידרש לעמוד בתנאים הבאים:
- 2.3.1. ההצעה תהיה של מציע אחד. הצעה שתוגש על ידי "קבוצה מציעה" תפסל על הסף.
- 2.3.2. מציע שהוא בעל שליטה בתאגיד (כהגדרת המונח "בעל שליטה" בסעיף 3 (ט)(1)(ג) לפקודת מס הכנסה) מנהל בתאגיד ו/או מורשה חתימה בתאגיד יהיה מנוע מלהגיש הצעה נוספת - בין בעצמו ובין באמצעות תאגיד אחר.
- 2.3.3. אי מילוי תנאי ו/או עריכת שינוי/תוספת במסמכי המכרז עלולים להביא לפסילת ההצעה על הסף.
- 2.3.4. כל המתקנים המוצעים על ידי המציע במכרז דנן ניתנים לתחזוקה על ידי כל גורם שהוא בעל הסמכה ממכון התקנים של תקן ישראלי 1498 ולתקן ישראלי 1497.
3. ערבויות בנקאיות
- 3.1. הערבויות הנדרשות להעמדה על ידי המציע ו/או הזוכה תהיינה ערבויות בנקאיות אוטונומיות מבנקים ישראלים בלבד.
- 3.2. המציע יישא בעלות הפקת הערבויות.
- 3.3. המחאות פרטיות, המחאות בנקאיות, עותק של כתב הערבות או כל ערבות אחרת, לרבות ערבויות של חברות ביטוח לא יתקבלו כערבות.
- 3.4. ערבויות הביצוע והבדק תהיינה ניתנות לחילוט לפי דרישת החברה והן תהיינה חתומות כדין.
- 3.5. הגשת ערבות בנקאית שלא בהתאם לתנאי המכרז ו/או עריכת שינוי ו/או תוספת בנוסח הערבות הבנקאית יביאו לפסילת ההצעה על הסף.
- 3.6. ערבות ביצוע:
- 3.6.1. ערבות ביצוע תהא על סך 10% מערך המכרז (כולל מע"מ) בנוסח המצורף כנספח ג' למסמכי המכרז (להלן "ערבות הביצוע").
- 3.6.2. הערבות תעמוד בתוקפה עד 30 יום לאחר סיום העבודות לשביעות רצון החברה או עד למועד בו הומצאה למזמינה ערבות עבור תקופת הבדק בנוסח המצורף כנספח ג'1, המאוחר מבניהם.
- 3.6.3. ערבות הביצוע תהיה צמודה למדד המחירים לצרכן המתפרסם ע"י הלשכה המרכזית לסטטיסטיקה או כל גוף אחר שיבוא במקומה, כשמדד הבסיס יהיה המדד הידוע ביום החתימה על החוזה והמדד הקובע יהיה המדד הידוע במועד חילוט הערבות.
- 3.7. ערבות בדק:
- 3.7.1. עם סיום תקופת הביצוע תוחלף ערבות הביצוע בערבות הבדק בנוסח המצורף למכרז כנספח ג'1.

- 3.7.2. ערבות הבדק לשנה הראשונה תהא על סך 6% מערך הביצוע, כולל מע"מ.
- 3.7.3. ערבות הבדק לשנה השנייה תהא על סך 3.5% מערך הביצוע, כולל מע"מ.
- 3.7.4. ערבות הבדק לשנה השלישית והאחרונה תהא על סך 2.5% מערך הביצוע, כולל מע"מ.

4. הגשת ההצעה

4.1. מסמכי ההצעה

- על כל מציע, לרבות מציע העובד עם חברת שקמונה/עיריית חיפה, לצרף להצעתו בעת הגשתה את כל המסמכים הנדרשים להלן:
 - 4.1.1. כל מסמכי המכרז, בצירוף ההודעות למציעים (ככל שנערכו/נשלחו ע"י החברה).
על המציע לחתום על שולי כל דף ודף של מסמכי המכרז
 - 4.1.2. הצעה תכנונית, לכל האתרים (כל אתר בנפרד), בהתאם להוראות המכרז (ראה בסעיף 1.6.1 במסמך ב') כאשר ההצעה תוגש בשני פורמטים:
 - 4.1.2.1. פורמט קשיח - 2 חוברות צבעוניות, כרוכות בסליל, בגודל A3.
 - 4.1.2.2. פורמט דיגיטלי - DOK USB.
 - 4.1.3. את כל המסמכים המפורטים בסעיף 2.1 במסמך ב' שלעיל המעידים על עמידתו של המציע בתנאי הסף לרבות נספח ד' עבור מציע שהוא עוסק מורשה או נספח ה' עבור מציע שהוא תאגיד.
 - 4.1.4. אישור בר תוקף מפקיד השומה ו/או רואה חשבון המעיד על ניהול ספרי חשבונות ורשומות של המציע על פי פקודת מס הכנסה וחוק מע"מ, כנדרש בחוק עסקאות גופים ציבוריים, אכיפה, ניהול חשבונות וחובת תשלום מס הכנסה – התשל"ז 1976.
 - 4.1.5. אישור רואה חשבון על מחזור כספי לחמש השנים האחרונות (2019-2023) בנוסח שמצורף למכרז כנספח ו'.
 - 4.1.6. תצהיר חתום על ידי המציע ומאומת על ידי עורך דין המעיד כי המציע ובמקרה שהמציע הוא תאגיד, אזי, התאגיד, מנהל התאגיד ובעל שליטה בתאגיד (בעל שליטה כהגדרת המונח "בעל שליטה" בסעיף 3(ט)(1)(ג) לפקודת מס הכנסה) לא הורשעו בפלילים בעבירה פיסקלית ו/או בעבירה על חוק ההגבלים העסקיים, תשמ"ח-1988 ו/או בעבירה מסוג פשע וטרם חלפו ארבע שנים מיום פסק הדין החלוט או בעבירה שיש עימה קלון וטרם נסתיימה תקופת הקלון בנוסח המצורף למכרז כנספח ח' עבור מציע יחיד או נספח ט' למסמכי המכרז במקרה והמציע הוא תאגיד.
 - 4.1.7. אישור מאת עו"ד או רו"ח בדבר זכויות חתימה ושמות המוסמכים לחתום בשם המציע, בנוסח המצורף למכרז כנספח י'. האישור הנ"ל יאמת את העובדה כי בעלי זכות החתימה הנ"ל חתמו על מסמכי ההצעה.
 - 4.1.8. תצהיר חתום על ידי מורשי החתימה של המציע ומאומת על ידי עו"ד, המאשר כי מורשי החתימה של המציע אישרו את נכונות כל המידע המצורף להצעה על

- ידי המציע בנוסח המצורף למכרז כנספח יא' (למציע יחיד) או כנספח יב' (לתאגיד).
- 4.1.9 תצהיר חתום על ידי המציע, חתום ומאומת על ידי עו"ד לפיו המציע או בעל זיקה אליו לא הורשעו בפסק דין חלוט בעבירה לפי חוק שכר מינימום ו/או לא הורשעו בפסק דין חלוט בעבירה לפי חוק עובדים זרים בהתאם להוראת סעיף 2 ב. לחוק עסקאות גופים ציבוריים, תשל"ו 1976 בנוסח המצורף למכרז כנספח יג'.
- 4.1.10 אישור כי המציע משלם למועסקים על ידו שכר מינימום כחוק לרבות הפרשות בגין זכויות סוציאליות בנוסח המפורט במכרז כנספח יד' ומסמך יד'1.
- 4.1.11 תצהיר חתום על ידי המציע, חתום ומאומת על ידי עו"ד בנוסח נספח טו' (למציע יחיד) או נספח טז' (למציע שהוא תאגיד לרבות שותפות רשומה) לפיו המציע ו/או מי מטעמו לא תיאמו הגשת הצעות למכרז.
- 4.1.12 הצהרה מלאה וחתומה על ידי המציע בדבר קרבה משפחתית לעובד החברה/ עובד עיריית חיפה בנוסח המצורף למסמכי המכרז כנספח יז'.
- 4.1.13 לוחות הזמנים יוגשו בהתאם לנספח יח'.
- 4.1.14 נספח חתום על התחייבות לשמירת סודיות בהתאם לנוסח המפורט בנספח יט' למסמכי המכרז.
- 4.1.15 על המציע להציג לחברת הביטוח שלו את נספח הביטוח (אישור על קיום ביטוחים) המצורף למסמכי המכרז כנספח כ'.
- לאחר שעשה כך, על המציע לחתום על נספח הביטוח ובחתימתו הוא מאשר כי הציג את הנספח לחברת הביטוח שלו וכי הוא מודע לכל תנאי נספח הביטוח. עם קבלת הודעה על הזכייה במכרז על המציע הזוכה לצרף לחוזה את נספח הביטוח כשהוא ממולא על ידי חברת הביטוח שלו ללא כל שינוי ו/או מחיקה ו/או תוספת ו/או השגה.
- 4.1.16 המסמכים המפורטים, המצורפים והנדרשים הינם מסמכים הנדרשים לצורך השתתפות במכרז. אי מילוי תנאי ו/או צירוף מסמך כלשהו ו/או עריכת שינוי/תוספת במסמכי המכרז עלולים להביא לפסילת ההצעה על הסף.
- 4.1.17 לחברה שיקול הדעת הבלעדי להתיר השלמתם של מסמכים נדרשים.
- 4.2 ההצעה על כל נספחיה ומסמכיה, תוגש במעטפה אחת, כשהיא סגורה **וללא כל סימן המעיד על זיהוי המציע** וכתובתו.
- 4.3 יש לציין על גבי המעטפה – מכרז פומבי מס' 02/2024 לאספקת והתקנת מתקני משחק ומתקני כושר.
- 4.4 את ההצעה, יש להגיש למשרדי החברה במעטפה סגורה אשר תוכנס לתיבת המכרזים שבהיכל חברת שקמונה, רח' הנמל 48, קומה 1, וזאת לא יאוחר מיום 01.05.2024 בשעה 14.00.
- 4.5 מעטפת מכרז שתימסר לנציג החברה, מכל סיבה שהיא, אחרי תום המועד להגשת מסמכי המכרז הנקוב לעיל, לא תוכנס לתיבה והיא תוחזר למוסר המעטפה מבלי

- לפתוח אותה ומבלי לגלות את תוכנה.
- 4.6. כל המסמכים הם רכושה של המזמינה. הם מושאלים למציע לשם הכנת הצעתו והגשתה (תמורת דמי שימוש אשר נקבעו על ידי החברה כמפורט בסעיף 0 במסמך ההזמנה לקבלת הצעות) ועליו להחזירם לעירייה עד התאריך הנזכר לעיל.
- 4.7. בין אם יגיש ובין אם לא יגיש הצעה, אין המציע רשאי להעתיקם או להשתמש בהם לשום מטרה אחרת.
- 4.8. הצעת המציע תעמוד בתוקפה על כל פרטיה למשך 180 ימים מהיום האחרון להגשת ההצעות או עד למועד הכרזה על זוכה במכרז – המועד המאוחר מבין השניים.
- 4.9. כל עוד לא אישרה החברה למציע בכתב כי הסכימה לקבל את הצעתו באותם תנאים בהם היא תבחר לאשר את ההצעה, אין ולא יהיה בהצעת מי ממשותפי המכרז כדי לחייב את החברה.
- 4.10. כל שינוי ו/או כל תוספת שיעשו במסמכי המכרז ו/או כל הסתייגות ביחס אליהם בין ע"י שינוי ו/או תוספת בגוף המסמכים ובין במכתב לוואי או בכל דרך אחרת, עלולים לגרום לפסילת ההצעה.
- 4.11. כל הוצאות מכל מין וסוג שהוא הכרוכות בהכנת ההצעה למכרז ובהשתתפות במכרז תחולנה על המשתתף במכרז.
- 4.12. כל מציע מתחייב בעצם הגשת הצעתו כי אם יזכה יחתום על חוזה תוך 10 ימים מיום מסירת ההודעה האישית או תוך 14 ימים מתאריך מסירת מכתב רשום עבורו במשרד הדואר לפי הכתובת שמסר מכרז כאשר בהודעה או במכתב תודיע לו החברה כי הצעתו היא ההצעה הזוכה.
- 4.13. החברה לא תהיה אחראית להסברים כלשהם בע"פ שניתנו או יינתנו על ידי עובדיה בנוגע למכרז זה, או לפירוש כלשהו של בעלי ההצעה בקשר להסברים אלה והקשר בין הצדדים במכרז זה, יבוסס על מסמכים בלבד.
- 4.14. הבהרות והסברים בנושא המכרז:
- 4.14.1. הבהרות ניתן לקבל על ידי פניה בכתב כקובץ וורד (Word) בלבד בדואר אלקטרוני לכתובת: meirav@shikmona.co.il עד לא יאחר מיום 07.04.2024 שעה 14:00 (על שולח שאלות ההבהרה החובה לוודא קבלתן בטלפון 04-8606923).
- 4.14.2. שאלות ההבהרה יוכתרו במילים: "מכרז פומבי מס' 02/2024 לאספקת והתקנת מתקני משחק ומתקני כושר", ובגוף הפנייה יציין המציע את הסעיף או הסעיפים במסמכי המכרז אליהם מתייחסות שאלותיו בפורמט הבא:

מס' סידורי	עמוד	פרק במכרז/נספח	מספר סעיף	השאלה / הבהרה המבוקשת	תשובת החברה

4.14.3. החלקים והסעיפים יסודרו בסדר עולה שתחילה תופענה שאלות המתייחסות

- לגוף המכרז ולאחר מכן לנספחיו.
- 4.14.4. שאלות הבהרה שלא תתקבלנה בפורמט לעיל לא תיענה כלל.
- 4.14.5. מובהר כי יש להגיש את כל השאלות עד למועד הנקוב לעיל.
- 4.14.6. בחלוף מועד זה לא תינתן אפשרות לשלוח שאלות הבהרה נוספות.
- 4.14.7. תשובות לשאלות הבהרה תישלחנה עד ליום 14.04.2024 בשעה 16:00.
- 4.14.8. החברה רשאית, על פי שיקול דעתה הבלעדי, לדחות את המועד האחרון למשלוח התשובות לשאלות הבהרה.
- 4.14.9. ככל שהמועד האחרון למשלוח שאלות הבהרה ידחה – תודיע על כך החברה למציעים.
- דחיית המועד האחרון למשלוח התשובות לשאלות הבהרה על ידי החברה לא תהווה עילה להארכת המועד האחרון להגשת הצעות אלא אם קבעה החברה אחרת.
- 4.14.10. שאלות הבהרה והתשובות לשאלות הבהרה מהוות חלק בלתי נפרד ממסמכי המכרז ועל המציע לצרף את שאלות הבהרה והתשובות לשאלות הבהרה להצעתו.
- 4.15. החברה רשאית בכל עת, קודם למועד האחרון להגשת הצעות להכניס שינויים ותיקונים במסמכי המכרז בין מיוזמתה שלה ובין כתשובה לשאלות.
- 4.16. החברה שומרת לעצמה את הזכות לדחות את מועד ההגשה לתקופה נוספת, בהתאם לשיקול דעתה. במקרה זה תודיע החברה על כוונתה זו לכל המציעים המשתתפים במכרז.
- 4.17. בחינת התקיימות התנאים :
- לאחר קבלת הצעות תבחן החברה האם הומצאו כל המסמכים, הנתונים, האישורים למיניהם והתאמתם לדרישות המכרז. ככל שימצא כי המסמכים לוקים בחסר ונדרשים תיקונים ו/או השלמות תודיע החברה למציעים.
- 4.18. בקשת הבהרות להצעות שהוגשו :
- החברה רשאית לפנות למציעים בבקשה לקבלת הבהרות בנוגע להצעות כולל השלמת מסמכים וההבהרות, ככל שיהיה צורך להשלמת בדיקת הצעות.
- 4.19. המציעים מצהירים ומתחייבים בזאת, כי הם מודעים ומסכימים לסמכויות החברה כפי שהן נקובות בהוראות סעיפים 4.17 ו-4.18 שלעיל, והם מוותרים בזאת באופן סופי, מלא ובלתי חוזר, וכן יהיו מנועים ומושתקים מלהעלות כל טענות ו/או תביעה ו/או דרישה, מכל מין וסוג שהן, בקשר עם הפעלת סמכויותיה של החברה ו/או כתוצאה מהשלכותיה של הפעלת סמכות כאמור.
5. אופן בחירת הצעות
- 5.1. המכרז מורכב משני שלבים :
- 5.1.1. שלב א' – תיבדק עמידת הצעות בכל דרישות המכרז ותנאי הסף הצעה שלא תעמוד בתנאי הסף, תפסל ולא תעבור לשלבים הבאים.

- רק הצעה אשר עמדה בכל תנאי הסף הנדרשים תעבור לשלב ב'.
- 5.1.2. שלב ב' – המציעים שעמדו בכל תנאי הסף יזמנו להצגת פרזנטציה על המציע ועל הצעתו (במועד שיקבע על ידי החברה) במסגרתה יינתן ניקוד על פי תבחיני האיכות כמפורט בנספח "כב" למסמכי המכרז.
- לצורך בחינת הפרזנטציה, ומתן הניקוד תוקם ועדת הערכה אשר תכלול נציגים מחברת שקמונה ונציגי העירייה.
- הוועדה תזמין לעריכת הפרזנטציה רק את המציעים שעמדו בכל תנאי הסף ותיתן להם ניקוד.
- 5.1.3. ההצעה אשר תקבל את ציון האיכות הגבוה ביותר ואשר עמדה בכל תנאי ודרישות המכרז תומלץ כהצעה הזוכה במכרז.
- 5.2. יחד עם זאת, יובהר כי החברה אינה מתחייבת לקבל את ההצעה בעלת ציון האיכות הגבוה ביותר או איזו הצעה שהיא.
- 5.3. למען הסר ספק ועל אף האמור בכל מסמכי המכרז, רשאית החברה להביא בחשבון שיקוליה בבחירת ההצעות את אמינותו, איתנותו הפיננסית וכושרו של המשתתף לבצע את החוזה וכן את ניסיונו וניסיון רשויות מוניציפאליות תאגידים וגופים ציבוריים אחרים עם המשתתף בעבר.
6. היקף הזמנת המתקנים
- 6.1. אין החברה מתחייבת להזמין את מתקני המשחק, מתקני הכושר, חיפויי מְנַחַת הולם וההצללות בהיקף כלשהו וכן שומרת לעצמה החברה את הזכות להקטין (אפילו ב – 100%) ו/או להגדיל את היקף המתקנים, חיפויי מְנַחַת הולם וההצללות, הכל לפי שיקול דעתה הבלעדי והמוחלט ועפ"י אילוצים תקציביים הקשורים בביצוע ההזמנות נשוא מכרז זה.
- 6.2. הגדלה או הקטנה של הזמנת כמות מתקני משחק, כמות מתקני כושר, הצללות וחיפויי מְנַחַת הולם מושא המכרז, לא תקנה עילת תביעה כלשהי והמציע מוותר על כל טענה ו/או תביעה ו/או דרישה כנגד החברה בהקשר לכך.
- 6.3. אין לראות בפירוט האתרים הנזכרים בנספח כג ו/או בזכייה במכרז התחייבות כלשהי של החברה להזמנת מתקני משחק, מתקני כושר וחיפויי מְנַחַת הולם בהיקף זה או אחר ו/או התחייבות למספר אתרים כזה או אחר ו/או כי המתקנים יוצבו בכתובות הנזכרות בנספח כג.
- 6.4. החברה רשאית, על פי שיקול דעתה הבלעדי ו/או לאור מגבלות תכנוניות ו/או תקציביות, לערוך שינויים הן בתמהיל מתקני המשחקים והן בבחירת ומיקום האתרים בהם יותקנו המתקנים והמציע הזוכה מוותר על כל טענה בעניין זה.
7. הליך תחרותי נוסף - Best & Final
- 7.1. במקרה בו תקבלנה יותר מהצעה אחת ציון איכות זהה, תהיה החברה רשאית, עפ"י שיקול דעתה הבלעדי, לערוך הליך תחרותי נוסף (Best & Final).

- 7.2. מובהר, זאת למען הסר ספק כי הליך ה-Best & Final יכול שיהיה על דרך של הגרלה בין ההצעות הזרות.
- 7.3. במקרה בו תערוך החברה הליך תחרותי נוסף שאיננו הגרלה, תפנה החברה, באישור ועדת המכרזים, אל כל המציעים אשר קיבלו את ניקוד האיכות הגבוה ביותר הזוהה ותבקש מהם לשפר את הצעתם.
- 7.4. במקרה של הליך תחרותי שאיננו הגרלה יהיה על המציעים להגיש לוועדת המכרזים הצעה נוספת.
- 7.5. הליך ההגרלה או הליך הגשת ההצעות בהליך ה-Best & Final יעשו על פי כללים, הנחיות ותנאים אותם תקבע החברה בהתאם לשיקול דעתה הבלעדי.
- 7.6. בעצם הגשת ההצעה נותנים המציעים הסכמתם להליך התחרותי הנוסף המפורט לעיל.
8. אחריות ותחזוקה מקיפה
- 8.1. הקבלן הזוכה יידרש לתת שירותי תחזוקה מקיפה לכלל המתקנים אותם יקים במסגרת ההתקשרות ללא תוספת תשלום למשך שלוש שנים ו/או לתקופה אותה הציע במכרז (נספח כו'), הארוכה מבין השנים.
- 8.2. התחזוקה תהיה במתכונת של תחזוקה מקיפה אשר כוללת את כל האמור בנספח כג' ולרבות:
- 8.2.1. ניקיון המתקנים מכתובות, מדבקות וגרפיטי בתדירות של אחת לשבועיים לכל הפחות.
- 8.2.2. ביצוע תחזוקה מונעת על פי הוראות יצרן הציוד לרבות תיקון נזקי קורוזיה, ארוזיה ודהייה בתדירות שלא תפחת מאחת לחודש לכל הפחות.
- 8.2.3. ביצוע בדיקות שנתיות לפי תקן 1498 ולתקן ישראלי 1497 ותיקון ליקויים (שלוש פעמים, החל מסוף השנה הראשונה).
- 8.2.4. תיקון והחלפה של מתקנים אזור ניזוקו כתוצאה מהתקנה לקויה או מאספקת חומרים לא תקינים ללא צורך בהוכחת אחריות הקבלן על ידי המזמינה בתוך 72 שעות ממועד קבלת ההודעה במשרדי הזוכה.
- 8.2.5. תיקון נזקים אשר נגרמו כתוצאה משימוש לא נכון או מנזק מכוון ובלבד שעלות תיקון הנזק המצטבר במהלך שנות האחריות אינו עולה על 10% מערך המתקנים, בתוספת של 4% עבור כל שנת תחזוקה מקיפה אותה הציע הקבלן בנספח כו'. לשם הדוגמא, אם הקבלן הציע תקופת תחזוקה מקיפה של 5 שנים, לא יעלה ערך תיקוני הנזק המצטברים לאורך 8 שנים (3 שנות אחריות וחמש שנות תחזוקה מקיפה) על 30% מערך המתקן.
9. פרסום מכרזים נוספים
- 9.1. החברה תהיה רשאית לצאת למכרזי השלמה נוספים ככל שיידרש על ידה ועל פי הצורך בין לביצוע השירותים המפורטים במכרז והן לצורך ביצוע שירותים אחרים.
- 9.2. המכרזים הנוספים יכול שיהיו באותם תנאים או בתנאים שונים, לגבי אותם פרקים או לפרקים שונים ובתנאי סף שונים.

המציע

נספח א' - חוזה לביצוע עבודה מס' 02/2024

שנערך ונחתם בחיפה ביום _____ חודש _____ שנה 2021

בין

חברת שקמונה

מרחוב הנמל 48, חיפה

(להלן "החברה")

מצד אחד

לבין

מר/חברה _____ ת. ז. ח. פ. _____

מרחוב : _____ טל': _____ פקס :

(להלן "הקבלן")

מצד שני

הואיל והחברה מעוניינת באספקת והתקנת מתקני משחק ו/או מתקני כושר בשטח השיפוט של עיריית חיפה (להלן "העבודה" או "העבודות").

והואיל וביום 24.3.2024 פרסמה החברה מכרז פומבי מס' 02/2024 שבו הזמינה הצעות למתן העבודה (להלן - "המכרז").

והואיל והקבלן לאחר שבדק את כל תנאי המכרז הנ"ל, הגיש לעירייה הצעה למכרז המהווה חלק בלתי נפרד מחוזה זה והמצורפת בזה והמסומנת כנספח "א" (להלן - "ההצעה")

והואיל והקבלן מצהיר כי הוא בעל היכולות, הכישורים והניסיון הדרושים בכדי לספק את העבודה המבוקשת ע"י החברה.

והואיל וביום _____ המליצה ועדת המכרזים של חברת שקמונה להכריז על הצעת הקבלן כהצעה הזוכה במכרז בהסתמך על נכונות הצהרותיו ובהתבסס על הנתונים שבהצעתו, בכפוף לחתימת הסכם זה ומילוי כל התנאים לפיו ;

והואיל וביום _____ אישרה ראש חברת שקמונה את המלצת ועדת המכרזים להתקשר עם הקבלן ;

אי לכך הוצהר, הותנה והוסכם כדלקמן :

1. כללי

- 1.1. מסמכי המכרז והנספחים, מהווים חלק בלתי נפרד מההסכם, ודינם כדין אחד מתנאיו.
- 1.2. העבודות תבוצענה על ידי הקבלן כקבלן עצמאי, והקבלן מצהיר בזה כי ידוע לו שהיחסים הנוצרים עפ"י הסכם זה בין החברה לבין הקבלן ו/או עובדיו אינם יחסים של עובד ומעביד לצורך כל דבר ועניין, ובהתחשב בכך לא יהיו זכאים הקבלן ו/או עובדיו לאיזה הטבות ו/או תנאים סוציאליים.
- 1.3. הקבלן מתחייב לשפות ולפצות את החברה, בגין כל תביעה שתוגש נגדה ע"י מי מעובדיו, שעילתה יחסי עובד - מעביד, וזאת עפ"י פסק דין. החברה מתחייבת להודיע לקבלן על תביעה כאמור מיד עם קבלתה ותאפשר לה להתגונן בפניה.
- 1.4. **נציג החברה** לצורך ביצוע חוזה זה יהיה **סמנכ"ל בינוי** או מי שהוסמך על ידו בכתב לשמש כבא - כוחו לצורך ביצוע חוזה זה (להלן: "**נציג החברה**").

2. התחייבויות הקבלן:

- 2.1. לקיים בכל תקופת החוזה לגבי העובדים שיעסקו על ידו על מנת לבצע את העבודה לפי חוזה זה, אחר האמור בהוראות חוק כלשהו החל על המעבידים בגין עובדיהם, וכן את האמור בהוראות ההסכמים הקיבוציים הכלליים, שבין לשכת התאום של הארגונים הכלליים לבין ההסתדרות ו/או כל הסכם קיבוצי שנערך והוא בר תוקף בענף המתאים, או כפי שהסכמים אלו יוארכו, או יותקנו בעתיד, לרבות צווי ההרחבה שהוצאו על פי הסכמים אלה.
- 2.2. לשלם עבורו ועבור עובדיו את כל תשלומי הביטוח הלאומי ולנהל חשבונות כחוק לצורך תשלום מס הכנסה ומע"מ.
- 2.3. לארגן ולבצע את העבודה במומחיות וביעילות וכן לשאת באחריות מלאה שהעבודה תבוצע כמוסכם לפי חוזה זה, באופן שוטף ולשביעות רצונו של נציג החברה כמפורט בכל צו התחלת העבודה (הזמנת עבודה).
- 2.4. לעשות שימוש בחומרים מאיכות מעולה, מהסוגים כפי שנקבעו במפרט הטכני ו/או חומרים שווי ערך על פי קביעת נציג החברה.
- 2.5. להכיר את הוראות הדין, לרבות חוק ארגון הפיקוח על העבודה התש"ד-1954, פקודת הבטיחות בעבודה (נוסח חדש) תש"ל-1970, התשמ"ח-1988, תקנות הבטיחות בעבודה (ציוד מגן אישי) התשנ"ז-1997, תקנות הבטיחות בעבודה ועזרה ראשונה במקומות עבודה התשמ"ח-1988, תקנות הבטיחות בעבודה (עבודה בגובה) התשס"ז-2007, וכן כל התקנות והצווים שפורסמו לפיהם הוא מתחייב לנהוג על פיהם בקפדנות והוא לוקח על עצמו את כל האחריות לכל תביעה שתוגש נגדו ונגד החברה וכל מי מטעמה עקב הפרת כל הוראה מהוראות הדין ומהוראות אלה אשר בוצעה על ידי הקבלן.
- 2.6. לבצע את העבודה תוך שימוש בשיטת עבודה בטוחה, ציוד תקין ומתאים ובלי לגרום להפרעות, סיכונים לקבלן, לעובדיו או לזולת.
- 2.7. להעסיק בביצוע העבודות אך ורק עובדים מקצועיים מיומנים או קבלני משנה שעברו הדרכות בטיחות על פי דין והם בקיאים במלאכתם ואחראים לעבודתם.

- בכל מקרה שנציג החברה יתנגד להעסקת עובד כלשהוא לצורך ביצוע העבודה עבור החברה, יהיה חייב הקבלן להחליפו בעובד אחר מבלי שהחברה או נציגה יהיו חייבים לפרט הסיבות או המניעים להתנגדות להעסקת אותו עובד.
- 2.8. לבצע את העבודה בהתאם לכל הרישיונות, האישורים ו/או התקנים הדרושים ולוודא כי כל הרישיונות שבידיו תקינים ותקפים ולהמציא לעירייה מדי שנה מכל שנות הבדק והאחריות אישור עדכני ממכון התקנים הישראלי המעיד על כך שכלל המתקנים הינם בהתאם לתקן ישראלי 1498 ולתקן ישראלי 1497.
- 2.9. לספק לעובדיו, לשלוחיו ולכל הפועלים מטעמו, כל ציוד מגן וציוד בטיחותי הדרוש בהתאם להוראות החוק הנהוג, אשר נהוג להשתמש בו לשם ביצוע עבודות מסוג העבודות נשוא החוזה.
- 2.10. להבטיח כי אם הוא או עובדיו לא יוכלו לבצע את העבודה בכל תקופה שהיא מחמת מחלה, שרות מילואים, או כל סיבה אחרת, אזי ימציא עובדים חלופיים בעלי אותם הכישורים והיכולות, כך שבכל מקרה תבוצע העבודה באופן שוטף ותקין כמוסכם לפי חוזה זה, המפרט המצורף והמחיר המאושר.
- 2.11. אם העבודה לא תבוצע לשביעות רצונו של נציג החברה – תהיה החברה רשאית למסור את ביצוע העבודה או חלק ממנה לקבלן אחר, ולנכות כל נזק כספי או אחר עקב כך, מכספים כל שהם שיגיעו לקבלן לפי חוזה זה, או מהערבות שניתנה על ידו להבטחת ביצועו של חוזה זה ובלבד שנמסרה לקבלן הודעה בכתב והוא לא תיקן את ההפרה בתוך 21 ימים מיום שניתנה לו ההודעה.
3. העסקת עובדים ללא היתר עבודה
- 3.1. הקבלן אחראי לכל העובדים מטעמו כולל עובדים המועסקים על ידי קבלני המשנה בנוגע ליכולתם המקצועית בטיחותם ובטיחות הציבור ושברשותם האישורים הנדרשים בהתאם להוראות כל דין ו/או תקן רלוונטי לרבות מכון התקנים הישראלי.
- 3.2. מודגש כי חל איסור מוחלט על העסקת עובדים זרים ו/או תושבי שטחים ללא אישור עבודה תקף בישראל לביצוע העבודות.
- 3.3. באחריות הקבלן לוודא כי לא מועסקים על ידו או ע"י קבלני המשנה שמטעמו עובדים כאמור.
- 3.4. התברר לחברה כי הקבלן העסיק – בעצמו ו/או באמצעות קבלני משנה מטעמו – עובדים זרים ו/או תושבי שטחים בניגוד לאמור לעיל, יחשב הקבלן כמי שהפר הפרה חד צדדית ויסודית את החוזה, על כל המשתמע מכך, ובמקרה זה יבוא החוזה לידי גמר באופן מידי ובלא צורך בכל התראה לקבלן ותחולט הערבות הבנקאית.
4. פירוט העבודה ואופן ביצועה
- 4.1. תכנון, אספקה והתקנה של: מתקני משחק, מתקני כושר, חיפויי מְנַחַת הולם (להלן: **משטחי בטיחות מדשא סינטטי**), הצללה ושילוט בכל האתרים הנזכרים במסמכי המכרז, בהתאם להצעת המציע במכרז ונספחי האפיון שצורפו למכרז (נספחים כג', גכ'1 ו- כג'2), ובהתאם לכך דין ו/או תקן רלוונטי לרבות תקנים של מכון התקנים

- הישראלי.
- 4.2. תכנון והתקנת המתקנים יעשה בהתאם לתוכנית בטיחות שתוכן ע"י ממונה בטיחות או יועץ בטיחות ולפעול על פיה.
- לא יחל הקבלן ביצוע העבודות בטרם העברת תוכנית הבטיחות לידי החברה ואישורה על ידי החברה. התחלת ביצוע העבודות בניגוד לאמור לעיל תביא לעצירת העבודה ותחייב את הקבלן בפיצוי כספי מוסכם ומוערך מראש בסכום של 620 ₪ בגין כל יום בו תעוכבנה העבודות עקב אי המצאת תוכניות בטיחות כאמור.
- 4.3. מוסכם בזאת כי החברה רשאית להורות בכל עת על כל שינוי, לרבות שינוי צורתם, סגנונם, איכותם, סוגם, גודלם, כמותם, גובהם, מתארם ו/או ממדיהם של המתקנים או של כל חלק מהן והקבלן מתחייב למלא אחר הוראותיה, ובלבד שהשינויים לא ישנו את עלות המתקנים.
- 4.4. מוסכם בזאת כי לחברה שמורה הזכות לשנות, מעת לעת, את מספר האתרים, אשר לגביהם יבצע הקבלן את העבודות (לתוספת או להפחתה) ללא כל מגבלה ובלבד שהשינויים לא ישנו עלות המתקנים.
- 4.5. מתקני המשחק ו/או מתקני הכושר (להלן: "המתקנים") במשך כל תקופת החוזה יהיו בעלי תו תקן של מכון התקנים על פי תקן ישראלי 1498 ולתקן ישראלי 1497 על כל חלקיו כפי שזה יעודכן מעת לעת ואחריות לתקופה של שלוש (3) שנים כולל חלודה (להלן: "תקופת האחריות").
- גוף המתכת של המתקנים, יעבור הליך של גלוון חם בעל שכבת עובי של 100 מקרון לפחות והצבע של המתקנים יהיה נטול עופרת ומאושר ע"י מכון התקנים הישראלי. תינתן אחריות למתקנים (לרבות על חלודה) ונשטח הבטיחות ושכבת הדשא הסינטטי למשך שלוש (3) שנים מיום התקנתם בשטח.
- 4.6. מיקום עמודי ההצללה יעשה בתיאום ובאישור בכתב של מנהל מחלקת תאורה. לגבי כל הצללה, ייתן נציג החברה לקבלן, תעודת השלמה.
- 4.7. התקנת המתקנים לרבות התקנת עמודי ההצללה תבוצע עפ"י הנחיות מהנדס קונסטרוקטור הרשום בפנקס המהנדסים (מדור מבנים) ויקבל את אישורו בכתב לאחר ביצועו.
- 4.8. הקבלן מתחייב להמציא, עם סיום העבודות תיק מתקן סדור, עבור כל אתר בנפרד, ובו המסמכים הבאים:
- 4.8.1. תעודת אחריות מוסבת על שם המזמינה.
- 4.8.2. אישור התקנה C.O.C לדשא (נוסף על אישור ההתקנה של המתקנים).
- 4.8.3. דפי יצרן של כל המוצרים אשר הותקנו במסגרת הפרויקט.
- 4.8.4. אישור מכון התקנים למתקנים, כל אחד לבדו וכולם יחד כמכלול. האישור יתייחס לטיב המוצר ועמידתו בתקנים וכן לאופן בו הותקן באתרים.
- 4.8.5. תוכנית העמדה סופית חתומה על ידי מודד של כל הציוד שהותקן על ידי הקבלן עם ציון מפורט של אזור ההצללה, אזור מנחת הולם, תשתיות תת"ק שהותקנו במסגרת הפרויקט על ידי הקבלן.

- 4.8.6 אישור מהנדס קונסטרוקטור רשוי ואישור ממונה בטיחות המעידים כי המתקנים ועמודי ההצללה בטוחים לשימוש (לפי הוראות נספח כג'1 – רשימת הדרישות לאישור מבנה הצללה).
- 4.8.7 אישור יועץ נגישות על נגישות המתקנים על פי כל דין.
- 4.8.8 אישור שמישות שנתי של מתקני הכושר ומתקני המשחק חתום על ידי מעבדה מוסמכת על פי התקנים הרלוונטיים.
- 4.8.9 מחירון חלפים ועבודה (תואם לזה שהוגש במכרז).
- 4.8.10 פירוט כל חומרי הגמר שבהם נעשה שימוש, ספקים, נציגים בארץ, מק"טים וגוויני RAL.
- 4.8.11 הצהרה מטעם הקבלן המאשרת כי בד הקירווי ההצללה עומד בכל הדרישות המפורטות להלן:
- 4.8.11.1 עמידות בדליקה לפי דרישות התקן הישראלי ת"י 5093.
- 4.8.11.2 עמידות בקרינה UV לפי דרישות התקן הישראלי ת"י 748 או תקן בינלאומי התואם לתקן הישראלי האמור.
- 4.8.11.3 מפרט היצרן של בד ההצללה שסופק.
- 4.8.11.4 חישובים סטטיים ודינמיים עומסי רוח וכו' עבור כל הצללה, וכן שרטוטים המפרטים את מבנה ההצללה ואת היסוד ומידותיו הנדרשים לביסוסה בקרקע. החישובים והשרטוטים יאושרו על ידי מהנדס קונסטרוקטור מוסמך מטעם הקבלן. בנוסף לחישובים הסטטיים כאמור, על הקבלן להציג אישור מהנדס קונסטרוקטור מוסמך מטעמו המאשר את מבנה ההצללה לאחר ההתקנה באתר.
- יובהר בזאת, כי המצאת האישורים בכתב כאמור לעיל (אישור מהנדס קונסטרוקטור, ממונה בטיחות ומכון התקנים הישראלי) מהווה תנאי לביצוע תשלום התמורה המפורטת בסעיף 11 להלן. אי המצאת אי אלו מהאישורים תגרור בהתאם עיכוב בתשלום התמורה.
- 4.9 העבודה תימדד ותיבחן בהתאם לתקנים והחוקים העוסקים בסוגי העבודות השונות הכלולות במסגרת העבודות ועל פי כל דין וכן לפי הוראות והנחיות נציג החברה.
- 4.10 על הקבלן להכין תיק לכל גן בהתאם להנחיות מכון התקנים. תיקי הגן יכללו לפחות את הנתונים הבאים: שם הגן, מיקומו, פירוט ומספור המתקנים בגן, תמונות של כל מתקן ומתקן, דו"חות בדיקה, יומני עבודה ודו"חות תחזוקה. תיקי הגן ישמרו במדיה דיגיטלית שהקבלן יספק ולנציגי החברה תהיה נגישות מלאה למדיה זו בכל עת.
- 4.11 הקבלן מתחייב לדאוג בעצמו ועל חשבונו לקבלת כל האישורים מכל הרשויות המוסמכות לביצוע העבודה, כגון: אישורי חפירה ועבודה מחברת חשמל לישראל, בזק, חברות הכבלים, רשות העתיקות וכו', וכן ממחלקות החברה השונות.
- 4.12 על הקבלן להקצות טלפון סלולרי המתאים לצורך קבלת הודעות שרות לליקויים במתקנים שהוקמו במסגרת הפרויקט 24 שעות ביממה.
- 4.13 בכל גן יותקן שלט גן גדול במקום בולט ונגיש. בשלט הגן יצוין: סמלה גן, שם הגן,

- תאריך בדיקה אחרון, פרטי קשר לדיווח במקרה שמתגלה תקלה באחד ממתקני המשחק וכל מידע רלוונטי נוסף. תקבע תבנית אחידה לשילוט גני המשחקים שתאושר על ידי נציג החברה טרם הצבתה בשטח ע"י הקבלן.
- 4.14. הקבלן מתחייב כי בביצוע העבודה לא יפר זכויות קניין רוחני של צדדים שלישיים.
- 4.15. הקבלן מתחייב לא לפגוע ולא להפריע שלא לצורך, תוך כדי ביצוע העבודות, לנוחיות הציבור ו/או בזכות השימוש והמעבר של כל אדם בכביש, דרך, שביל וכיוצא באלה או בזכות השימוש והחזקה ברכוש ציבורי כלשהו.
5. סילוק פסולת וניקוי מקום העבודות עם השלמת העבודה
- 5.1. הקבלן יסלק ממקום העבודה, בסיום יום עבודה ו/או בהתאם להוראת נציג החברה, את כל הפסולת שהצטברה במקום כתוצאה מפעילותו בביצוע העבודות, לרבות הפסולת שהצטברה כתוצאה מפעולות ניקוי השטח, הרכקת גרוטאות וכו'.
- 5.2. הקבלן יסלק את הפסולת אך ורק לאתר שאושר למטרה זו על ידי הרשויות המוסמכות, והסילוק לאתר, כולל דרכי הובלת הפסולת אל אתר הסילוק, הוא באחריותו הבלעדית של הקבלן ועל חשבונו. במקרים של חילוקי דעות בין הקבלן לקבלנים האחרים יקבע נציג החברה את אחריותו וחלקו של כל קבלן אחר לסילוק הפסולת והחלטתו תהיה סופית ובלתי ניתנת לערעור.
6. מים, תקשורת וחשמל
- הקבלן אחראי לאספקת המים, התקשורת והחשמל לצורכי העבודות על חשבונו, לרבות הבטחת התחברות למקורותיהם והתקנת מונים על חשבונו הבלעדי.
7. לוחות זמנים
- 7.1. לצורך הקמת האתרים/הגנים נדרשת החברה בהכשרת כל אחד מהאתרים עליהם יוקמו האתרים/הגנים.
- 7.2. עבודות הכשרה יתבצעו בשני שלבים:
- 7.2.1. בשלב הראשון תיעשה הכשרת תשתית שטח המגרש לגבהים טרום סופיים שלאחריה יהיה על הקבלן להתקין את עמודי ההצללה.
- 7.2.2. בשלב השני ולאחר התקנת עמודי ההצללה תסיים החברה את הכשרת האתרים השטח והכנתו הסופית להתקנת המשחקים.
- 7.3. לטובת כל אחת מהעבודות שבאחריות הקבלן, תוציא החברה צו התחלת עבודה והקבלן יידרש לסיים את ביצוע העבודות שבאחריותו במועדים שנקבעו בצו העבודה לכל שלב.
- 7.4. תוך 14 ימים קלנדריים לכל המאוחר ממועד חתימת שני הצדדים על החוזה יגיש הקבלן תכנון סופי של כלל האתרים לאישור אדריכלית החברה. אדריכלית החברה תאשר את התכנון הסופי/ תבקש לתקן תכנון זה תוך 14 ימים קלנדריים לכל המאוחר ממועד קבלתו. ככל שיתבקש על ידי אדריכלית החברה תיקון של התכנון הסופי יידרש הקבלן להגיש תכנון מעודכן תוך 7 ימים קלנדריים לכל המאוחר ממועד הודעת

- אדריכלית החברה על הצורך בתיקונו.
- 7.5. לצורך התקנת עמודי ההצללה כאמור בסעיף 7.2.1 לעיל, תוציא החברה צו התחלת עבודה להתקנת עמודי הצללה. התקנת עמודי ההצללה תסתיים, לכל המאוחר, תוך 7 ימים קלנדריים ממועד קבלת צו התחלת העבודה להתקנת עמודי ההצללה.
- 7.6. לצורך ביצוע כלל העבודות הנדרשות להקמת כל המתקנים בכל האתרים (אספקה והתקנה של: מתקני משחק וכושר, משטחי בטיחות מדשא סינטטי, הצללה ושילוט) תוציא החברה צו התחלת עבודה להתקנת המתקנים. כל העבודות להתקנת כלל המתקנים תסתיימנה לכל המאוחר תוך 120 ימים קלנדריים ממועד קבלת צו התחלת עבודה להתקנת המתקנים.
- 7.7. צו התחלת העבודה להתקנת עמודי ההצללה וצו התחלת העבודה להתקנת המתקנים יינתנו רק לאחר אישורה של החברה כי התכנון הסופי מאושר על ידה.
- 7.8. לוח זמנים
- 7.8.1. הקבלן יצרף להצעתו לוחות זמנים מפורטים לביצוע כלל העבודות הנדרשות לצורך התקנת כל המתקנים הנזכרים בהצעתו. לוחות הזמנים יפורטו לרמת המשימה, יחלו ביום החתימה על הסכם ההתקשרות ויצינו את ימי העבודה הנדרשים לביצוע כל שלב ואת תאריך היעד בו המשימה תסתיים בשיטת ARO+ כאשר ARO משמעו After Receipt of Order.
- 7.8.2. מובהר כי החברה רשאית לשנות את המועדים הנקובים לעיל על פי שיקול דעתה הבלעדי ומבלי צורך לנמק לזוכה את הסיבות לשינוי.
- 7.9. הקבלן מתחייב להתחיל במתן השירותים בכפוף לקבלת צו התחלת העבודה כאמור בסעיף 7.4 לעיל ובמועדים הנקובים בהם או במועד אחר שתורה לו החברה, והוא ימשיך בביצועם, ברציפות וללא הפסקה, תוך שילוב, תאום ושיתוף פעולה מלא עם החברה ו/או מי מטעמה ובהתאם ללוח הזמנים כמפורט בנספח יח' **למסמכי המכרז** ובקצב הדרוש עד להתקנה הסופית של כל המתקנים הנזכרים בהצעתו, באופן שבו לא יעוכב ביצועה התקנתם, על השלבים השונים בה, מכל סיבה שהיא, גם במקרה של חילוקי דעות בין הצדדים. יובהר, כי החברה תהיה רשאית, לפי שיקול דעתה הבלעדי והמוחלט, לעדכן את לוח הזמנים כאמור בהתאם לצרכים ככל שיתעוררו במהלך הביצוע בפועל.
- 7.10. יובהר כי התקנת המתקנים לעניין סעיף זה כוללת גם אספקת והתקנת חיפויי מַנְחָת הולם (להלן: **משטחי בטיחות מדשא סינטטי**), הצללה ושילוט וכל עבודה נוספת שתידרש לצורך שימוש תקין ומלא במתקנים.
- 7.11. אם הקבלן לא ישלים את ביצוע העבודה תוך התקופה שנקבעה בנספח ב' לחוזה, הוא מתחייב - נוסף לאחריותו לפי כל דין - לשלם לעירייה בגין כל יום איחור סך של 1,000 ₪ כפיצויים מוסכמים וקבועים מראש על כל יום איחור בהשלמת העבודות.
- 7.12. לא נקבע בלוח הזמנים מועד מוגדר לביצוע שירות כלשהו - יבצע הקבלן את אותו השירות במסגרת הזמן שתקציב לו החברה, לאחר תיאום עם הקבלן, ויהא המועד שנקבע כאמור כאילו נכלל מלכתחילה בלוח הזמנים.

- 7.13. מבלי לגרוע מהאמור בכל מקום אחר בהסכם זה, החברה תהיה רשאית לדחות ביצוע התקנת המתקנים או חלקם, באופן סביר, בהתאם לשיקול דעתה הבלעדי.
- 7.14. ביקש הקבלן לשנות את לוח הזמנים - יפנה לעירייה בבקשה מנומקת בכתב. החברה רשאית לאשר בכתב או לדחות בקשה כאמור לפי שיקול דעתה הבלעדי. לא שונה לוח הזמנים כאמור, יהיה לוח הזמנים המקורי תקף.
- 7.15. נגרם עיכוב עקב סיבה אשר לפי שיקול דעתה הבלעדי של החברה לקבלן לא הייתה שליטה עליה, תקבע החברה את השלמת הביצוע למועד נדחה אחר לאחר התייעצות עם הקבלן. במקרה של עיכוב בשל כוח עליון, ישלים הספק את חיוביו בהתאם ללוח הזמנים מיד לאחר שיסתיים האירוע בגינו עוכב ביצוע הפרויקט, הכל כמפורט בסעיף להלן של "כוח עליון".
- 7.16. הקבלן מתחייב להתריע בפני החברה, במפורש ובכתב, על כל חריגה צפויה בלוח הזמנים, ולנקוט בכל האמצעים הדרושים, הן בעצמו והן בתיאום עם החברה, לצורך עמידה בלוחות הזמנים האמורים.
- 7.17. מבלי לגרוע מכלליות האמור, פיגור בלוח הזמנים שנגרם אך ורק בשל עיכוב בהליכי אישור ע"י הרשויות המוסמכות, ו/או מי מטעמן, שאינו בשליטתו של הקבלן, ושלא נגרם עקב מעשה ו/או מחדל של הקבלן, לא יחשב כהפרה של הסכם זה ע"י הקבלן.
- 7.18. כל פיגור בהתקנת המתקנים, ללא הצדקה מן ההצדקות האמורות בסעיף זה לעיל ייחשב כהפרה יסודית של הסכם זה ע"י הספק.
8. פגמים בעבודה בתקופת האחריות
- 8.1. תקופת האחריות
- 8.1.1. תקופת אחריות הקבלן תחל מתאריך מסירת המתקנים וחתימת המזמינה על מתן תעודת מסירה.
- 8.1.2. במקרה של תעודת מסירה אשר פוצלה בין חלקים שונים של העבודה, תחל תקופת האחריות עבור כל חלק ביום מסירתו למזמינה.
- 8.1.3. האחריות עבור כל העבודות, בשלושת המתחמים, תסתיים **שלוש (3) שנים** ממועד קבלת תעודת המסירה המאוחרת ביותר.
- 8.2. מוסכם ומוצהר כי הקבלן יסיר ויחליף על **חשבונו והוצאותיו** כל חומר או כל חלק מהעבודה שיימצא פגום בעיני נציג החברה תוך כדי ביצוע העבודה, וזאת מיד לאחר דרישתו הראשונה של נציג החברה ולא יאוחר משלושה ימי עסקים מרגע הקריאה. הפרה של סעיף זה תגרור קנס בשיעור של 1,000 ₪ ועוד מע"מ על כל יום קלנדרי של איחור.
- 8.3. תקופת האחריות כוללת:
- 8.3.1. ניקיון המתקנים מכתובות, מדבקות וגרפיטי בתדירות של אחת לשבועיים לכל הפחות.
- 8.3.2. ביצוע תחזוקה מונעת על פי הוראות יצרן הציוד לרבות תיקון נזקי קורוזיה, ארוזיה ודהייה בתדירות שלא תפחת מאחת לחודש לכל הפחות..

- 8.3.3 תחזוקה מקיפה של גני המשחק באופן שוטף.
- 8.3.4 תיקון שוטף של ליקויים במתקנים.
- 8.3.5 צביעת המתקנים.
- 8.3.6 ביצוע בדיקה שנתית בהתאם לדרישות תקן הישראלי מספר 1498 ות"י מספר 1497, לרבות תיקון הליקויים שעלו במהלך הבדיקה (שלוש פעמים), החל מסוף השנה הראשונה).
- 8.3.7 תיקון נזקים אשר נגרמו כתוצאה משימוש לא נכון או מנזק מכוון ובלבד שעלות תיקון הנזק המצטבר במהלך שנות האחריות אינו עולה על 10% מערך המתקנים. חישוב הנזק יתבצע לפי המחירון שיצורף על ידי הקבלן ובהתאם לשיקול דעתה של המזמינה.
- 8.3.8 במידה והקבלן הציע תקופת תחזוקה מקיפה נוספת על שלוש (3) שנות האחריות, יתווספו 4% מערך המתקנים עבור כל שנת תחזוקה מקיפה אותה הציע הקבלן בנספח כ' לסך הנזק המצטבר אותו יתקן הקבלן כחלק מהצעתו (נוסף על 10% שהוזכרו בסעיף שלעיל).
- 8.4 אחריות וביצוע תיקון בהתייחס לכל נזק שנגרם למתקן מהסיבות הבאות:
- 8.4.1 החלפת אלמנטים שונים במתקני המשחק הדורשים החלפה כתוצאה מכל נזק שנגרם לרבות ממחדל ו/או מעשה ו/או תיקון פגום של הקבלן.
- 8.4.2 חומרים ירודים ו/או בלתי מתאימים.
- 8.4.3 ביצוע שלא על פי ההסכם.
- 8.4.4 בלאי הנובע משימוש רגיל.
- 8.4.5 שינוי, אם יחול, בדרישות התקן במהלך תקופת ההתקשרות.
- 8.4.6 מכל סיבה אחרת שנציג החברה יקבע שהקבלן אחראי לנזק והחלטתו תהיה סופית ובלתי ניתנת לערעור.
- 8.5 אם הקבלן לא יעשה כן, תהיה רשאית החברה לבצע את התיקונים בכל דרך שתיראה לה על חשבון הקבלן או לממש למטרה זו את הערבות שהופקדה בידיה או חלק ממנה וכן להשתמש בכל הכספים שיגיעו לקבלן ממנה מסיבה כלשהי.
- 8.6 לגבי ליקויים שאינם נובעים מן הסיבות המנויות לעיל בסעיף 8.4 לעיל יחול האמור להלן:
- 8.6.1 יעדכן הקבלן את החברה לפני תיקון הליקוי ויסגור את המתקן או האלמנט הפגום לשימוש.
- 8.6.2 על הקבלן להגיש לעירייה הצעת מחיר לתיקון הליקוי.
- 8.6.3 תיקון הליקוי ייעשה רק לאחר קבלת הזמנה בכתב מאת החברה.
- 8.6.4 החברה לא תהיה מחויבת למסור את ביצוע התיקון לקבלן, בכלל או אם הצעתו גבוהה מהצעות קבלנים אחרים.
- אחריות ושיפוי
- 8.7 הקבלן אחראי לכל נזק ו/או אובדן ו/או הפסד שיגרמו לעירייה ו/או לעובדיה ו/או לכל

- מי מטעמה ו/או צד ג' כלשהו ו/או לקבלן ו/או לעובדיו ו/או למי מטעמו תוך כדי ו/או בקשר עם ביצוע העבודה כאמור בהסכם זה.
- 8.8. הקבלן אחראי בגין כל נזק ו/או אובדן שיגרם עקב שגיאה מקצועית של הקבלן ו/או מי מטעמו, טעות ו/או הזנחה ו/או השמטה במעשה ו/או במחדל במילוי חובתו המקצועית ו/או עקב שימוש בחומרים או אביזרים לקויים ו/או פגם במוצרים ו/או חוסר התאמתם לדרישות החברה ו/או חוסר התאמתם לתקנים הנדרשים מהמוצרים. אחריותו של הקבלן תחול גם לגבי כל מקרה שיתגלה לאחר תום תקופת ההתקשרות על פי חוזה זה. אחריותו של הקבלן בגין האמור בסעיף זה תחול גם בגין שירותים שבוצעו על ידי מי מטעמו או בשליחותו.
- 8.9. הקבלן אחראי על פי דין, לכל נזק ו/או חבלה שיגרמו לרכוש ו/או ציוד ו/או מתקני העירייה תוך כדי ו/או בקשר עם מתן השירותים על-פי הסכם זה ובכל זמן שמתקני העירייה נמצאים תחת השגחת הקבלן, והוא מתחייב להשלים כל אובדן ולתקן כל נזק, כאמור, ללא דיחוי.
- 8.10. הקבלן אחראי בלעדית לכל אבדן ו/או נזק ו/או קלקול לציוד מכל סוג ותאור הנמצא בשימוש או שהובא על ידו ו/או על ידי מי מטעמו בקשר עם ביצוע השירותים, ובכלל זאת למתקנים, לחלקים, לרכיבים, לאביזרים ולחומרים הנדרשים לביצוע העבודות והוא פוטר את החברה מכל נזק ו/או אובדן שיגרם לציוד כאמור.
- 8.11. הקבלן פוטר את החברה והעירייה ו/או עובדיה ו/או שלוחיה ו/או כל מי מטעמה מאחריות לכל נזק ו/או תאונה ו/או חבלה לגוף ו/או לרכוש שהם באחריותו של הקבלן על-פי הסכם זה ו/או על פי דין, למעט כלפי מי שגרם לנזק בכוונת זדון וישפה ו/או יפצה את עירייה על כל נזק כאמור לעיל וכנגד כל תביעה או דרישה, שתוגש נגדה ו/או מי מעובדיה ו/או מי מטעמה בגין כל נזק ו/או חבלה כאמור לעיל לגוף ו/או לרכוש, לרבות הוצאות משפטיות. עירייה תודיע לקבלן על כל תביעה כאמור ותאפשר לו להתגונן כנגדה, על חשבונו.
- 8.12. החברה רשאית לקזז מן התשלומים אשר הקבלן זכאי להם מכוח הסכם זה ו/או מכל סיבה אחרת סכומים אשר נתבעים מהחברה על ידי צד שלישי כלשהו בגין מעשה או מחדל שהם באחריותו של הקבלן כאמור לעיל ו/או בגין נזקים שנגרמו לעירייה מחמת מעשה או מחדל שהם באחריותו של הקבלן כאמור לעיל.
9. ביטוח
- 9.1. מבלי לגרוע מאחריות הקבלן לפי חוזה זה או לפי כל דין, מתחייב הקבלן לבטח על חשבונו הוא, לטובתו ולטובת החברה ו/או עיריית חיפה, ביחד ולחוד, ולקיים במשך כל עת לחוזה זה ועד לגמר ההתקשרות, מושא חוזה זה, את הביטוחים המנויים להלן אצל חברת ביטוח מוכרת ומורשית בישראל.
- 9.2. מבלי לגרוע מאחריותו של הקבלן על-פי החוזה ו/או על-פי דין, מתחייב הקבלן לערוך ולקיים, בחברת ביטוח מורשית כדין, על שמו ועל שם קבלני משנה, על שם החברה ועיריית חיפה ועל שם מנהל הפרויקט, החל מיום מתן האישור לביצוע העבודות ולמשך כל תקופת ההתקשרות ועד המסירה הסופית של העבודות ויציאתו של הקבלן מהאתר

- (לפי המאוחר) (ולעניין ביטוח חבות מוצר/מקצועית, למשך כל תקופה נוספת בה עשוי להימצא אחראי על פי דין, פוליסות ביטוח כמפורט באישור עריכת ביטוחי הקבלן הרצ"ב **כנספח כ'** ומהווה חלק בלתי ניפרד ממנו (להלן: **"אישור עריכת ביטוח הקבלן"**) וכמפורט להלן:
- 9.3 **ביטוח עבודות קבלניות** כנגד אובדן או נזק פיזי בלתי צפוי שייגרמו באתר לעבודות החוזה במשך תקופת הביטוח. למען הסר ספק, הכיסוי כולל נזקי: רעידת אדמה ונזקי טבע, פריצה, גניבה ושוד, פרעות ונזקי זדון. הכיסוי יכול לנזק הנובע מעבודה לקויה, חומרים לקויים או תכנון לקוי במלוא ערך החוזה.
- סכום הפיצוי במקרה של נזק יעמוד על מלוא כעלות כינונו מחדש של הרכוש. הפוליסה תכלול סעיף תחזוקה "מורחבת" של 24 חודשים.
- הפוליסה תכלול את החברה ועיריית חיפה כמבוטחות נוספות, סעיף חבות צולבת וכן סעיף ויתור על זכות השיבוב כנגד החברה ועיריית חיפה, ולמעט כלפי מי שגרם לנזק בזדון.
- סכומי הביטוח יהיו בגובה שווי העבודות הכולל.
- ביטוח סיבוני צד ג'**, גוף ורכוש בגבולות אחריות שלא יפחתו מסך 4,000,000 ₪ לאירוע ולתקופה, כאשר המבוטחים לפי הפוליסה הזו יהיו כאמור הקבלן, קבלני המשנה, החברה, עיריית חיפה ומנהל הפרוייקט כמבוטח נוסף בגין מעשה ו/או מחדל של הקבלן ו/או של מי מטעמו והפוליסה תכלול סעיף בדבר "אחריות צולבת".
- ביטוח חבות מעבידים** עבור כל העובדים, קבלני המשנה ועובדיהם המועסקים בביצוע העבודות/השירותים, בגבולות אחריות של 20,000,000 ש"ח לתובע ולסך של 20,000,000 ₪ לתקופת ביצוע העבודות. הביטוח חל על כל עובד של הקבלן, קבלן משנה שלו ועובדיו של קבלן משנה כאמור, בין אם קיבל שכר מהקבלן בין אם לאו.
- 9.4 **ביטוח אחריות מוצר/מקצועית** (משולבת) לכיסוי נזקים מכל סוג הנובעים מטעויות ו/או השמטות ו/או מעשה ו/או מחדל בקשר עם ביצוע העבודות על פי חוזה זה, בגבול אחריות שלא יפחת מסך 2,000,000 ₪, לתובע, למקרה ולתקופה (12 חודש). כאשר מובהר כי התקופה הרטרואקטיבית בפוליסה זו תהיה קודם לתאריך תחילת ביצוע העבודות.
- מוסכם, כי ביטוח אחריות מוצר/מקצועית יהא בתוקף גם בסיום ההתקשרות בין הצדדים וכל עוד חלה עליו אחריות עפ"י דין.
- 9.5 הקבלן מתחייב להמציא לידי החברה לא יאוחר מ- 7 (שבעה) ימים מיום החתימה על חוזה זה, ובכל מקרה טרם כניסתו לאתר העבודה, אישור ממבטחו על עריכת הביטוחים (נספח כ') כאשר הוא חתום ע"י המבטח. לדרישת החברה, ימסור הקבלן העתק מן הפוליסה בגין ביטוח עבודות קבלניות. אי המצאת הפוליסה תהווה הפרה יסודית של ההסכם.
- 9.6 לא יאוחר מ- 7 ימים לפני מועד תום תקופת ביטוחי הקבלן, מתחייב הקבלן להפקיד בידי החברה, אישור עריכת ביטוחים כאמור לעיל בגין הארכת תוקפו לתקופה נוספת

- וכן למשך כל תקופת ההתקשרות על פי ההסכם (או למשך תקופה ארוכה יותר כמפורט
בנספח זה.
- 9.7. כן יערוך הקבלן את הביטוחים הבאים:
- א. ביטוח חובה כנדרש על-פי דין בגין פגיעה גופנית עקב השימוש בכלי רכב.
ב. ביטוח מקיף לכל כלי הרכב המשמשים במישרין או בעקיפין בביצוע העבודות על פי
ההסכם ע"י הקבלן ו/או מי מטעמו בערכם המלא, וכן ביטוח חבות בגין נזק לרכוש צד
ג' בגבול אחריות לכל כלי רכב בנפרד בסכום שלא יפחת מסך 500,000 ₪ למקרה
ותקופה.
- ג. ביטוח לציוד המשמש לעבודות ואינו מהווה חלק מעבודות החוזה כנגד סיכוני "אש
מורחב", ולעניין ציוד מכני הנדסי ייערך ביטוח במתכונת "כל הסיכונים" כולל צד ג'
(גוף ורכוש) בגבול אחריות שלא יפחת מסך של 2.000.000 ₪ בגין כל כלי הנדסי כבד
שהינו "כלי רכב", שיורחב לכלול את החברה בגין אחריותה למעשי ו/או מחדלי הקבלן.
- 9.8. מוסכם בזאת, כי קביעת גבולות האחריות כמפורט באישור עריכת ביטוחי הקבלן הנה
בבחינת דרישה מזערית המוטלת על הקבלן שאינה פוטרת אותו ממלוא חבותו לפי
הסכם זה או על פי כל דין. הקבלן מצהיר ומאשר בזאת, כי הוא מנוע מלהעלות על
טענה ו/או דרישה כלפי החברה ו/או מי מטעמה בכל הקשור לגבולות האחריות
האמורים ו/או כל טענה אחרת בנושא גובה ו/או היקף הכיסוי הביטוחי שהוצא על ידו.
- 9.9. ביטוח העבודות הקבלניות וביטוחי הרכוש של הקבלן יכללו סעיף מפורש בדבר ויתור
על זכות לתחלוף נגד החברה ו/או עיריית חיפה ו/או מי מטעמן, וכל אדם או גוף
שהחברה התחייבה בכתב לשפותו לפני קרות מקרה ביטוח, למעט כלפי אדם שגרם
לנזק בזדון.
- 9.10. למען הסר ספק, מודגש במפורש כי הקבלן יישא בעצמו בתשלומי דמי הביטוח ובסכומי
ההשתתפות העצמית הנקובים בפוליסות הביטוח לרבות פוליסת ביטוח העבודות
הקבלניות. סכומים אלה יהיו נתונים לקיזוז על ידי החברה מכל סכום שגיגע לקבלן על
פי ההסכם זה.
- 9.11. הקבלן מתחייב לקיים את תנאי כל הביטוחים הנערכים על פי נספח הביטוח כאמור.
כן מתחייב הקבלן להאריך את פוליסות הביטוח שהתחייב לערוך לפי נספח זה, מדי
פעם בפעם לפי הצורך, כך שתהיינה תקפות במשך כל תקופת ההתקשרות ועד המסירה
הסופית של העבודות ויציאתו של הקבלן מהאתר ו/או עד למועד תשלום חשבון סופי
ו/או לתקופה ארוכה יותר.
- 9.12. מוסכם בזה במפורש, כי אין בעריכת ביטוחי הקבלן, בהמצאתם ו/או בשינויים כדי
להוות אישור בדבר התאמתם ואין בהם כדי להטיל אחריות כלשהי על החברה ו/או
לצמצם את אחריותו של הקבלן על-פי ההסכם זה או על-פי כל דין. בכל מקרה של אי
התאמה בין האמור באישורי הביטוח ו/או בהעתיקי ביטוחי הקבלן לבין האמור בהסכם
זה, לדרישת החברה, מתחייב הקבלן לגרום לשינוי הביטוחים האמורים על מנת
להתאימם להוראות ההסכם זה.
- 9.13. ככל שלדעת הקבלן קיים צורך להרחיב את היקף ביטוח העבודות הקבלניות ו/או היקף

- ביטוחי הקבלן ו/או לערוך ביטוחים נוספים ו/או משלימים, יערוך הקבלן את הביטוח הנוסף ו/או המשלים כאמור, על חשבונו הוא. בכל ביטוח רכוש נוסף ו/או משלים שייערך יכלל סעיף מפורש בדבר ויתור על זכותו של המבטח לתחלוף נגד החברה ו/או מי מטעמה, וכל אדם או גוף שהחברה התחייבה בכתב לשפוטו, למעט כלפי אדם שגרם לנזק בזדון.
- 9.14. הקבלן מתחייב לגרום לכך כי הוראות פרק הביטוח לעיל יובאו לידיעת מנהליו, עובדיו וקבלני המשנה שלו.
- 9.15. הקבלן מתחייב כי במידה ויועסקו על ידו קבלני משנה בקשר עם ההתקשרות נשוא הסכם זה, יוודא כתנאי לתחילת העסקתם, כי הינם אוחזים בביטוחים נאותים ביחס לפעילותם. למען הסר ספק, האחריות הבלעדית לקיום ו/או היעדר כיסוי ביטוחי נאות לקבלני משנה מוטלת על הקבלן. כמו כן, יוודא הקבלן כי פוליסות הביטוח של קבלני המשנה יכללו סעיף ויתור על זכות התחלוף נגד החברה ועיריית חיפה ו/או מי מטעמן, למעט כלפי אדם שגרם לנזק בזדון.
- 9.16. הקבלן פוטר במפורש את החברה ו/או עיריית חיפה ואת כל הבאים מטעמן, מכל אחריות לאבדן או לנזק אשר עלול להיגרם לרכוש כלשהוא המובא על ידי הקבלן ו/או מטעמו ו/או עבורו (לרבות כלי רכב כלים ומנופים) לאתר העבודות ובמסגרת ביצוע העבודות וכן לנזק אשר הוא זכאי לשיפוי בגינו ע"פ ביטוח רכוש שהינו עורך, או שהיה זכאי לשיפוי בגינו אלמלא ההשתתפות העצמית הנקובה בביטוח, ולא תהיה לו כל טענה ו/או דרישה כלפי מי מהאמורים לעיל בגין נזק כאמור, אולם הפטור מאחריות לא יחול לטובת אדם שגרם לנזק בזדון.
- 9.17. חריג רשלנות רבתי לא יחול בפוליסות.
- 9.18. כל סעיף בפוליסות הקבלן (אם יש כזה) המפקיע או מקטין או מגביל בדרך כלשהי את אחריות מבטחי הקבלן כאשר קיים ביטוח אחר לא יופעל כלפי החברה, עיריית חיפה וכלפי מבטחיהן, ולגבי החברה ועיריית חיפה הביטוח על פי הפוליסות הנ"ל הוא "ביטוח ראשוני", המזכה את החברה ועיריית חיפה במלוא השיפוי המגיע לפי תנאיו, ללא זכות השתתפות בביטוחי החברה ועיריית חיפה מבלי שתהיה לחברת הביטוח של הקבלן זכות תביעה ממבטחי החברה ועיריית חיפה להשתתף בנטל החיוב כאמור בסעיף 59 לחוק חוזה הביטוח תשמ"א-1981. למען הסר ספק, מבטחת הקבלן מוותרת על טענה של ביטוח כפל כלפי החברה ועיריית חיפה וכלפי מבטחיה.
- 9.19. ביטוחי הקבלן יכסו את אחריותו בין היתר גם בגין העבודות כוללות עבודות פריקה, טעינה, מכשירי הרמה, הקמה ופירוק.
- 9.20. סעיפי הביטוח הינם מעיקרי ההסכם והפרתם מהווה הפרה של ההסכם.
- 9.21. על הקבלן והבאים מטעם הקבלן לנקוט בכל אמצעי הבטיחות והזהירות הנדרשים לשם מניעת פגיעה, אבדן או נזק לגופו או לרכושו של כל אדם או גוף שהוא בקשר עם ביצוע העבודות ובמיוחד לקיים סדרי עבודה לעבודות בחום. בנוסף ומבלי לגרוע מהאמור בכל מקום בסעיף זה לעיל, על הקבלן למלא אחר כל דרישות והוראות החוק לביטוח לאומי וחוק ביטוח בריאות ממלכתי וכל הצווים, תקנות וכדומה, שהותקנו

לפי החוקים לעיל ובעיקר אך מבלי לפגוע בכלליות האמור לעיל, באופן שכל עובדי הקבלן ושליחי הקבלן יהיו בכל עת ובמשך כל תקופת ביצוע העבודות זכאים לכל הזכויות שעל פי החוקים הנ"ל.

10. התמורה ואופן ביצוע התשלומים

10.1. תמורת ביצוע העבודה ומילוי כל התחייבויותיו של הקבלן לפי חוזה זה, מתחייבת החברה לשלם לקבלן על פי חשבונות שיוגשו על ידו תמורה בסך של 3,000,000 ₪ כולל מע"מ.

10.2. התשלום יבוצע עפ"י אבני הדרך הבאות מתוך סכום התמורה לעיל עבור כל גן בנפרד (בהתאם לסכומים המפורטים בנספח כג'): :

10.2.1. 10% בסיום התקנת עמודי הצללה

10.2.2. 40% בסיום התקנת מתקני המשחק ו/או הכושר

10.2.3. 10% בסיום התקנת משטחי הבטיחות

10.2.4. 10% בסיום תליית בד הצללה

10.2.5. 30% לאחר מתן תעודת מסירה.

10.3. התשלום הנקוב בסעיף 10.2.5 לעיל, ייעשה רק לאחר התקנת כל המתקנים הנזכרים בהצעת הקבלן (לרבות חיפויי מַנְחָת הולם ההצללה והשילוט) וקבלת האישורים הנזכרים בסעיף 4.8 לעיל ואישור נציג החברה ומתן תעודת מסירה המעידים כי המתקנים מתאימים לשימוש תקין לשביעות רצונה המלא של החברה.

10.4. כל חשבון שיגיש הקבלן ישולם בתוך 45 ימים מתום החודש בו התקבלה החשבונית (שוטף+45 ימים) בעירייה.

10.5. בתקופה זו הנ"ל לא יישא החשבון כל הפרשי הצמדה או ריבית.

10.5.1. הגיש הקבלן לחברה חשבון שאינו כולל פרט מהותי שיש לכלול בו בהתאם לחוזה או שהגיש את החשבון בלי שקוימו התנאים המהותיים לצורך קבלת התמורה בהתאם לחוזה, יוחזר החשבון ליועץ, ויראו זאת כאילו החשבון לא הומצא לחברה, ובלבד שהחברה פירטה את הליקויים שנמצאו בחשבון.

10.5.2. על אף האמור בס.ק. 10.5.1 לעיל, בכל מקרה בו החזירה החברה לקבלן את החשבון לאחר תום תקופת הבדיקה, תשלם החברה את התמורה הקבועה בחשבון לא יאוחר מ-10 (עשרה) ימי עסקים מתום המועד האחרון לתשלום החשבון כאמור בסעיף 10.4 לעיל לפי העניין ואולם התקופה שממועד החזרת החשבון לקבלן כאמור עד שהקבלן המציא לעירייה חשבון מתוקן, שבו תוקנו הליקויים שפירטה החברה כאמור בס.ק. 11.5.1 לעיל, לא תבוא במניין הימים לתשלום החשבון כאמור.

"תקופת הבדיקה" – 23 (עשרים ושלושה) ימי עסקים ממועד המצאת החשבון.

10.6. המחירים כוללים תמורה מלאה עבור שכ"ע, הוצאות נסיעה, מע"מ וכל הוצאה אחרת הקשורה או הנובעת מחוזה זה.

10.7. למען הסר ספק מובהר בזאת כי התמורה המפורטת לעיל הינה תמורה סופית וקבועה

- הכוללת את כל הוצאות הקבלן וכי לקבלן לא תהיינה עוד כל דרישות ו/או טענות בכל הקשור לתמורה בגין חוזה זה.
- 10.8. מבלי לפגוע באמור לעיל התמורה הקבועה בס"ק 10.1 כוללת את כל רכיבי העבודות והוצאות הקבלן, ישירות ועקיפות, הנלוות לביצוע העבודות ו/או לקיום הוראות הסכם זה, לרבות אספקת החומרים וחומרי העזר הנדרשים, שימוש בציוד נדרש, הוצאות תכנון, שכר יועצים, בדיקות מעבדה, אישורי תו תקן למתקנים ואישור קונסטרוקטור רשום.
- 10.9. התמורה הינה סופית ולא תתווספנה לה התייקרויות כלשהן.
- 10.10. מוסכם בזאת כי שום תנודות ו/או שינויים ו/או הפרשי הצמדה בשכר עבודה ו/או במחירי חומרים ו/או במיסים ו/או באגרות ו/או בהיטלים על ביצוע העבודות ו/או על החומרים ו/או הציוד אשר הקבלן חייב לספק על פי הסכם זה לא ישנו ו/או ישפיעו על שכר החוזה. למען הסר ספק מוצהר ומוסכם בזאת כי יראו את התמורה הנקובה ככוללת את כל המיסים, ההיטלים, האגרות ותשלומי החובה החלים על ביצוע העבודות ולרבות על החומרים, הציוד והמתקנים אשר הקבלן חייב לספק במסגרתו ו/או לצורך ביצוען.
- 10.11. כל שינוי בהיקף החוזה מחייב את קבלת אישורה של החברה מראש ובכתב. למען הסר ספק מובהר כי החברה לא תשלם לקבלן כל תשלום בגינו לא ניתן אישור החברה מראש ובכתב.
11. הצמדה:
- המחירים יהיו קבועים בכל תקופת ההתקשרות.
12. פיצוי לקבלן במקרה של פיגור בתשלומים
- 12.1. במקרה של פיגור באיזה מהתשלומים המגיעים לקבלן מעבר למועדים המחייבים לפי תנאי החוזה, תשלם החברה הפרשי הצמדה וריבית (כהגדרתם בחוק פסיקת ריבית והצמדה), ובחלוף 30 ימים מהמועד האמור – בתוספת ריבית פיגורים (כמשמעותה בסעיף 5(ב) לחוק פסיקת ריבית והצמדה).
- 12.2. הקבלן יגיש החברה חשבון מיוחד לתשלום ריבית על פיגורים של התשלום. החשבון יוגש תוך 14 יום מתאריך התשלום בפועל של התשלום ויתבסס על סכום ימי הפיגורים לגבי תום המועדים המחייבים את החברה לתשלום החשבון. החשבון כאמור לעיל ישולם לקבלן תוך 30 יום מתאריך קבלתו בגזברות החברה. על תשלום ריבית הפיגורים בתוך 30 מהימים הנ"ל, לא תחול ריבית ו/או הצמדה.
- 12.3. לא הגיש הקבלן חשבון לתשלום ריבית הפיגורים תוך 14 יום מתאריך התשלום בפועל כאמור לעיל, רואים את הקבלן כאילו ויתר לחלוטין וללא תנאי על תביעתו לתשלום ריבית פיגורים לגבי התשלום.
13. קיזוז ועיכבון
- 13.1. החברה רשאית לקזז כנגד כל סכום המגיע ממנה על פי חוזה זה, כל חוב המגיע לה על

- פי חוזה זה או על פי חוזה אחר שבינה לבין הקבלן.
- 13.2. הוראות סעיף זה אינן גורעות מזכותה של החברה לגבות את החוב האמור בכל דרך אחרת ומזכויות אחרות של החברה המוקנות לה בחוזה זה.
- 13.3. תנאי מוקדם לחתימת חברת שקמונה על הסכם זה ומסירת ביצוע השירותים מושא ההסכם לקבלן הינו הסכמתו המפורשת והבלתי ניתנת לביטול צמצום או התניה של הקבלן כי בכל מקרה, לרבות אך לא רק מחלוקת דרישה, תביעה ו/או טענה כלשהי כנגד חברת שקמונה, ובכלל זה דרישה כספית, בכל עניין בין הקשור ובין שאינו קשור בהסכם זה, לא יהיה הקבלן רשאי לעכב תחת ידו את העבודות שביצע ו/או בוצעו על ידי אחרים ו/או מידע שהגיע לידיו ו/או כספים ו/או נכסים אחרים מכל מין ו/או סוג שהגיעו אליו, ו/או לקזזם וכן לא יהיה רשאי לעכב את ביצוע העבודות ו/או את המשך ביצוען לרבות באמצעות אחרים וכן לא לקזזם.
- 13.4. רואים את הקבלן כמי שוויתר בחתימתו על הסכם זה, על כל זכות שהייתה לו, אם וככל שהייתה לו, ו/או תהיה לו, לעתור לערכאות ולנקוט בכל הליך, בין זמני ובין קבוע, לצו עשה ו/או אל תעשה, כלפי החברה ו/או צד ג' ו/או מי מטעם, שתכליתם לעכב, להשהות לשבש ו/או למנוע מן החברה מלפעול מכוח הסמכויות הנתונות לה בסעיף זה ו/או לשחרר את הקבלן מן ההתחייבויות שקיבל על עצמו בסעיף זה.
- 13.5. למען הסר ספק מובהר כי אין באמור בסעיף זה כדי לגרוע ו/או להגביל ו/או לצמצם את זכויותיו הכספיות של הקבלן, אם וככל שיש ו/או יהיו לו זכויות כאלה, והוא יהיה רשאי להגיש בגינן תביעות כספיות ככל שימצא לנכון.
14. המחאת זכויות
- 14.1. הקבלן אינו רשאי להעביר ו/או להמחות לאחר את חובותיו ו/או זכויותיו על פי הסכם זה לרבות את זכותו לקבלת כספים אלא אם קיבל את הסכמת החברה מראש ובכתב.
- 14.2. למען הסר ספק נאסר על הקבלן להעסיק קבלן משנה לביצוע העבודה, כולה או חלקה, אלא אם קיבל את הסכמת החברה מראש ובכתב.
- 14.3. בכל מקרה של המחאת זכות ו/או העסקת קבלן משנה ימשיך הקבלן לשאת באחריות המלאה כלפי החברה לביצוע העבודות כנדרש על פי חוזה זה.
15. הקניין בתוכניות
- 15.1. הקניין בכל התוכניות, הנספחים, הטיוטות, התרשימים, המפרטים והמסמכים האחרים שיוכנו על ידי הקבלן או על ידי מי מטעמו והנוגעים לעבודות ולביצוע הוראות הסכם זה, יהיו שייכים לעירייה בכל זמן שהוא, והיא רשאית לפרסמם בהתאם לשיקול דעתה המלא.
- 15.2. הקבלן מתחייב להעביר לחברה בכל עת שיידרש לכך על ידה העתקים מכל המפורט בס"ק 1 לעיל וכן כל מסמך ו/או ידיעה אחרים שיהיה ברשותו בכל הקשור לביצוע הוראות הסכם זה.
- 15.3. במקרה של הפסקת העבודות תהא החברה רשאית לעשות שימוש במפורט לעיל, גם אם המשך העבודות יינתן לקבלן אחר.

15.4. הקבלן מתחייב ליתן הסכמתו בכתב, ככל שתידרש כזו, לשם מסירת המשך העבודות לאחר.

16. ערבויות

16.1. ערבות ביצוע

16.1.1. הקבלן ימציא לעירייה ערבות בנקאית אוטונומית, בלתי תלויה ובלתי מותנית, צמודה למדד המחירים הכללי לצרכן, להבטחת מילוי התחייבויותיו על פי ההסכם, בנוסח **נספח ג'** למסמכי המכרז, או בנוסח שיקבע ע"י המזמינה מעת לעת, בשיעור 10% מעלות הביצוע במבוא להסכם זה. הערבות תעמוד בתוקפה עד 30 יום לאחר סיום העבודות לשביעות רצון החברה או עד, למועד בו הומצאה לחברה ערבות עבור תקופת הבדק כאמור בסעיף 17.4 להלן- המאוחר ביניהם. הערבות תחודש ע"י הבנק על פי הודעה בכתב של החברה עד למועד בו תודיע החברה בכתב כי אין עוד צורך בחידוש הערבות. (להן "ערבות הביצוע").

16.1.2. החברה תהיה רשאית להציג את ערבות הביצוע לפירעון, בכל מקרה בו, על פי שיקול דעתה הבלעדי, לא עמד הקבלן בתנאי החוזה, כולם או חלקם, ומבלי שתהיה חייבת במתן התראה או הסבר כלשהו לקבלן.

16.1.2.1. החברה רשאית בכל עת להורות לקבלן להוציא מספר ערבויות במקום ערבות יחידה או לפצל ערבות קיימת למספר ערבויות. הערבויות יוצאו לטובת החברה או לטובת אחרים כפי שתורה החברה.

16.1.2.2. העלויות הנובעות מהוצאת ערבויות נוספות או פיצול הערבות תחולנה על הקבלן.

16.1.2.3. לאחר אישור החשבון הסופי ע"י החברה, תהיה החברה רשאית, על-פי שיקול דעתה הבלעדי ובאישור נציג החברה, להחליט על קיצור תוקפה של ערבות הביצוע כאמור 16.1 לעיל, ועל הקדמת המועד להמצאת ערבות הבדק כמפורט בסעיף 16.2 להלן.

16.1.2.4. אי המצאת ערבות כאמור ו/או אי הארכתה, תזכה את החברה בעיכוב פירעונם של חשבונות ובשימוש בכספים המעוכבים למטרות עבורן נועדה הערבות.

16.1.2.5. אין באמור לעיל כדי לפגוע בזכויות החברה הנובעות מעצם הפרת ההסכם ו/או הנובעות מאי-מסירת הערבות כאמור ו/או מאי הארכתה. אין בזכות העיכוב הנזכרת לעיל כדי לפגוע בזכויות החברה, לעכב ו/או לקזז ו/או להפחית סכומים אחרים על פי הוראותיו האחרות של ההסכם.

16.1.2.6. החברה תהא רשאית לחלט את הערבות כאמור בכל עת בה הופרה על ידי הקבלן הוראה ו/או הצהרה על פי הסכם זה. החברה תהא רשאית להשתמש בכספים המחולטים לכיסוי כל המגיע לה מהקבלן עקב הפרת ההסכם.

16.1.3. על מנת להסיר ספקות מוצהר בזאת כי כל הערבויות הבנקאיות, לרבות ביצוע

- השינויים והארכתן הנעשות עבור הקבלן לצורך הסכם זה, תעשינה על ידו ועל חשבונו.
- 16.2. ערבות טיב/בדק בתקופת האחריות
- 16.2.1. כערובה למילוי התחייבויותיו של הקבלן בתקופת האחריות, עם תום הביצוע ומסירת הפרויקט לידי המזמינה, וכתנאי לשחרור ערבות הביצוע והשבתה לידי הקבלן, יפקיד הקבלן בידי החברה ערבות טיב/בדק בנוסח **נספח ג'1** למסמכי המכרז או בנוסח שיקבע ע"י החברה מעת לעת (להלן: **"ערבות טיב/בדק"**).
- 16.2.1.1. ערבות הבדק לשנה הראשונה תהא על סך **6% מערך הביצוע, כולל מע"מ.**
- 16.2.1.2. ערבות הבדק לשנה השנייה תהא על סך **3.5% מערך הביצוע, כולל מע"מ.**
- 16.2.1.3. ערבות הבדק לשנה השלישית ולכל שנת אחריות נוספת שניתנה במסגרת הצעת הקבלן תהא על סך **2.5% מערך הביצוע, כולל מע"מ.**
- 16.2.2. ערבות הטיב/בדק תהא אוטונומית, בלתי תלויה ובלתי מותנית, צמודה למדד המחירים הכללי לצרכן.
- 16.2.3. ערבות הטיב/בדק תחודש אוטומטית על ידי הבנק עד להודעה בכתב של החברה כי אין עוד צורך בהארכת הערבות.
- 16.2.4. שחרור הערבות מותנה בהוצאת תעודת גמר תקופת הבדק והאחריות ובתיקון כל ליקויי הבדק והתיקונים שנדרשו על ידי המזמינה.
- 16.2.5. מבלי לגרוע מסעדיה האחרים, תהא החברה זכאית לעכב תחת ידה כל סכום המגיע ו/או אשר יגיע לקבלן ממנה, לרבות הסכום המגיע על פי חשבונות הביניים, כל עוד לא נמסרה לידי החברה ערבות הטיב/בדק כאמור 17.2 לעיל.
- 16.2.6. החברה זכאית לחלט את ערבות הטיב/בדק כאמור, ולהשתמש בכספים על-פיה, לכיסוי כל המגיע לה מהקבלן, עקב פגמים בטיב או עקב אי-מילוי חובות המוטלות על הקבלן על פי ההסכם ו/או אי-מילוי הצהרות שניתנו על-ידו.
17. פעילות בעת חירום
- 17.1. בעת מלחמה, בעת מצב מיוחד שיוגדר בעורף, במקרה של פיגוע או אירוע בטחוני אחר, במקרה של מפגע טבע (רעידת אדמה, צונאמי, סערה חורפית) או כל אירוע חירום אחר (להלן "האירוע") כפי שיוגדרו על ידי פיקוד העורף ו/או רשות מוסמכת נדרש הקבלן להמשיך ולתת את השירותים המפורטים במכרז באופן מושלם כנדרש בחוזה.
- 17.2. לא תשולם כל תוספת שהיא עבור ביצוע עבודות בעתות חירום כאמור לעיל.
18. תקופת ההסכם
- 18.1. תקופת ההתקשרות על פי מכרז זה הינה לתקופת התקנת כל המתקנים הנזכרים בהצעת הקבלן ולתקופה נוספת בת שלוש שנים (תקופת האחריות) החל ממועד אישור החברה על קבלת כל המתקנים.
- 18.2. קבלה במשמע – אספקה, התקנה, בדיקת המתקנים ואישור החברה כי המתקנים

סופקו, הותקנו ועובדים כנדרש.

19. היקף הזמנת אספקת והתקנת המתקנים

19.1. אין החברה מתחייבת להזמין את השירותים מושא החוזה בהיקף כלשהו וכן שומרת לעצמה החברה את הזכות להקטין (אפילו ב-100%) ו/או להגדיל את היקף השירותים, הכל לפי שיקול דעתה הבלעדי והמוחלט ועפ"י אילוצים תקציביים הקשורים בביצוע ההזמנות נשוא מכרז זה.

19.2. הגדלה או הקטנה של היקף הזמנת השירותים מושא החוזה, לא תקנה עילת תביעה כלשהי והמציע מוותר על כל טענה ו/או תביעה ו/או דרישה כנגד החברה בהקשר לכך.

19.3. אין לראות בפירוט האתרים הנזכרים בנספח "כג" למסמכי המכרז ו/או בחתימה על החוזה התחייבות כלשהי של החברה להזמנת מתקני משחק, מתקני כושר וחפויי מְנַחַת הולם בהיקף זה או אחר ו/או התחייבות למספר אתרים כזה או אחר ו/או כי המתקנים יוצבו בכתובות הנזכרות בנספח "כג" למסמכי המכרז.

19.4. החברה רשאית, על פי שיקול דעתה הבלעדי ו/או לאור מגבלות תכנוניות ו/או תקציביות, לערוך שינויים הן בתמהיל מתקני המשחקים והן בבחירת ומיקום האתרים בהם יותקנו המתקנים והקבלן מוותר על כל טענה בעניין זה.

20. הפרת הסכם ותוצאותיה

20.1. התנאים הקבועים בסעיפים 1.2, 2, 3, 4, 5, 6, 7, 8, 9, 0, 10.1, 10.3, 10.5, 10.6, 11, 12.1, 12.3, 13.1, 13.2, 13.3, 13.4, 14, 15, 16, 18, 0 לחוזה זה, לרבות כל סעיפי המשנה שבהם וכל סעיפי המפרט והצעת המחיר המצורפים הינם תנאים יסודיים היורדים לשורשו של חוזה זה ואם הקבלן יפר, לא קיים, או יאחר לקיים תנאי של שהוא מתנאים אלה, יחשב הדבר כהפרה יסודית של חוזה זה, והחברה תהיה רשאית לראות חוזה זה כמבוטל לאחר הודעה מוקדמת של 30 יום.

20.2. מבלי לגרוע מכלליות האמור לעיל מוסכם בין הצדדים כי האירועים הבאים יחשבו כהפרה יסודית של החוזה ויזכו את החברה בכל הסעדים והתרופות המוקנים לה על פי חוזה זה ועל פי כל דין, לרבות סילוק ידו של הקבלן מאתר העבודה וחילוט ערבות הביצוע:

20.2.1. הוטל עיקול זמני או קבוע או נעשתה פעולה כלשהי של הוצאה לפועל לגבי נכסי הקבלן, כולם או חלקם, והעיקול או הפעולה האמורה לא הופסקו או הוסרו לחלוטין תוך 30 יום ממועד ביצועם.

20.2.2. הוגשה כנגד הקבלן ו/או בעניינו ו/או על ידו בקשה למתן צו פירוק זמני או קבוע ו/או כנוס נכסים ו/או הקפאת הליכים ו/או הסדר נושים ו/או עיכוב הליכים ו/או פשיטת רגל ו/או מינוי נאמן ו/או בקשה להטלת עיקול זמני על נכסיו ו/או בקשה להכריז על הקבלן כחייב מוגבל באמצעים ו/או ניתן כנגדו צו איחוד תיקים בלשכת ההוצאה לפועל ו/או מונה לו ו/או לעסקיו, כולם או חלקם, נאמן והכול בין זמני ובין קבוע, והכול בין אם הוגשה הבקשה על ידי צד ג' ובין על ידי

- הקבלן עצמו וההליך לא נדחה ו/או לא בוטל בתוך 7 ימים ממועד הגשתו.
- 20.2.3. מונה לנכסי הקבלן, כולם או חלקם, כונס נכסים זמני או קבוע או מפרק זמני או קבוע.
- 20.2.4. הקבלן קיבל החלטה על פירוק מרצון או שהוגשה כנגדו בקשה לפירוק או שהוצא נגדו צו פירוק או שהקבלן הגיע לפשרה או לסידור עם נושיו, כולם או חלקם או שיזם פניה לנושיו למען יקבל אורכה או פשרה או למען הסדר איתם.
- 20.2.5. הקבלן הסב את החוזה, כולו או חלקו, או הסב זכות המוקנית לו על פי החוזה לאחר בלי שקיבל את הסכמת החברה מראש ובכתב.
- 20.2.6. אם יתברר כי הצהרה כלשהי של הקבלן אינה נכונה או כי לא גילה לעירייה לפני חתימת חוזה זה עובדה שהיה בה כדי להשפיע על החלטתה לחתום על חוזה זה.
- 20.2.7. כשהחברה הגיעה לידי מסקנה, בהתאם לשיקול דעתה הבלעדי והסופי, כי על פי אופן ביצוע העבודה על ידי הקבלן אין כל סיכוי להשלמת ביצוע העבודות במועד המוסכם בחוזה ועל פי לוח הזמנים ולאחר שהקבלן לא עשה את הפעולות הדרושות להשלמת העבודות במועד על פי לוח הזמנים.
- 20.2.8. כשיש בידי החברה הוכחות, להנחת דעתה, שהקבלן אינו מבצע את העבודות בהתאם למפרטים, לתכניות וליתר מסמכי החוזה, לאחר שהתראה בכתב לקבלן לא נשאה תוצאות רצויות ;
- 20.2.9. הוכח להנחת דעתה של החברה כי הקבלן הסתלק מביצוע החוזה.
- 20.2.10. הוכח להנחת דעתה של החברה כי הקבלן או אדם אחר מטעמו נתן או הציע שוחד, מענק, או טובת הנאה כלשהי בקשר עם חוזה זה או ביצועו.
- 20.3. סולקה ידו של הקבלן ממקום העבודות, באמצעות הודעה בכתב מהחברה, רשאית החברה לנהוג כדלהלן :
- 20.3.1. להשתמש בכל החומרים, הציוד והמתקנים, או בכל חלק מהם, המצויים במקום העבודות, לצורך השלמת העבודות ;
- 20.3.2. לדרוש מהקבלן, באמצעות הודעה בכתב לסלק ממקום העבודות את כל החומרים, הציוד והמתקנים או חלק מהם. לא ציית הקבלן לדרישה זו, תוך 14 יום, רשאית החברה לסלק ממקום העבודות לכל מקום שיראה בעיניה, על חשבון הקבלן, והחברה לא תהיה אחראית לכל נזק או אבדן שייגרמו להם.
- 20.3.3. הורתה החברה לקבלן לסלק ממקום העבודות חומרים, ציוד ומתקנים אחרים והקבלן לא סילקם או שלא ביצע פעולה אחרת בהתאם להוראות המזמין, רשאי המזמין לבצע את הפעולות האמורות על חשבון הקבלן, בעצמו או בכל דרך אחרת, והקבלן יישא בהוצאות הכרוכות בכך.
- 20.4. בכל מקרה של סילוק יד כאמור, לא תהיה החברה חייבת לשלם לקבלן סכום כלשהו בקשר לחוזה, למעט בגין אותו חלק מהעבודות שבוצעו על ידי הקבלן עד לפינויו, ולאחר קיזוז ו/או ניכוי ו/או חילוט כל סכום שהחברה רשאית לקזז ו/או לנכות ו/או לחלט על פי הוראות החוזה ו/או הוראות כל דין, ולרבות סכומים המגיעים לעירייה כדמי נזק בגין הפרת החוזה ולרבות בגין הדחיה בהשלמת העבודות וכן נזקים ו/או

- הוצאות שנגרמו לעירייה על-ידי הקבלן לרבות בגין השלמת העבודות בסכום גבוה משכר החוזה וכן פיצויים אחרים שהקבלן חייב בתשלום לעירייה.
- 20.5. בכל מקרה של סילוק יד כאמור, הקבלן לא יהיה רשאי לנקוט בהליכים לקבלת צו מניעה או בכל דרך אחרת למנוע את סילוקו ממקום העבודות, תפיסתו על ידי החברה ומסירת ביצוע העבודות לקבלן אחר.
- 20.6. הוראות פרק זה באות להוסיף על זכויות החברה על פי כל הוראה אחרת בחוזה ובדין ולא לגרוע מהן.
- 20.7. בכל מקרה בו סולקה ידו של הקבלן ממקום העבודות, תהא החברה זכאית למסור את המשך ביצוע העבודות והשלמתן לכל אדם ו/או קבלן אחר ו/או גוף אחר, לפי שיקול דעתו המוחלט.
21. ביטול החוזה על ידי החברה
- 21.1. מבלי לגרוע מן האמור לעיל, מוסכם ומוצהר כי החברה רשאית לבטל הסכם זה בכל שלב של ביצועו ולהפסיק את ההתקשרות עם הקבלן לאחר מתן הודעה מוקדמת במכתב שישלח אל הקבלן 30 ימים לפני התאריך שייקבע לביטול ההסכם. הבאת הסכם זה לידי גמר כאמור לעיל לא תחשב להפרת הסכם ובמקרה כזה יהיה הקבלן זכאי לתמורה רק בגין העבודה אותה ביצע בפועל, עד למועד ההודעה כאמור לעיל.
- 21.2. עם הבאתו של ההסכם זה לידי גמר, תהא הסיבה אשר תהא, ימסור הקבלן, או הבאים מכוחו, לעירייה את האורגינלים של כל התוכניות, החישובים, המדידות, התרשימים וכל המסמכים שיידרשו על ידה והקשורים לעבודה, והחברה תהיה רשאית למסור את העבודה לקבלן אחר ולהשתמש לצורך זה בתוכניות ובכל יתר מסמכים אלה.
- 21.3. הקבלן יהיה מנוע מלהפריע או להתערב בכל העבודה בנסיבות אלה, ויהיה חייב למסור את כל החומר שבידו לעירייה או לגורם אחר שימונה על ידה.
22. כוח עליון
- 22.1. בכל מקרה בו יהיה מי מהצדדים מנוע מלקיים את מחויבויותיו על-פי חוזה זה בשל כוח עליון כהגדרתו בס.ק. 22.3 להלן, יהיה אותו צד פטור מביצוע אותה מחויבות אשר לא ניתן לבצעה בשל כוח עליון עד להסרת המניעה.
- אי קיום ההתחייבות בשל כוח עליון כאמור, לא תחשב כהפרה של חוזה זה.
- 22.2. אירוע כוח עליון כהגדרתו בס.ק. 22.3 להלן לא ישחרר את הצד המנוע מביצוע התחייבויותיו על-פי החוזה שקדמו להתרחשותו של האירוע או מביצוע התחייבויות אשר אינן מושפעות מהאירוע.
- 22.3. "כוח עליון" לעניין חוזה זה משמעו כל מעשה, מחדל או נסיבה, לרבות מלחמה, מצב חרום, השבתות, שביתות, אבל לאומי, פגעי טבע, שריפות, מגיפות, חקיקת צווים ו/או פקודות ו/או הוראות של רשויות המדינה ו/או רשויות מקומיות ו/או כל רשות מוסמכת אחרת, המונעים מאותו צד ("הצד המנוע") מלבצע את התחייבויותיו על-פי

- חוזה זה, או למלא אחר כל תנאי הנדרש על-ידי כל צד אחר לחוזה זה במועד – ובלבד שמעשה או מאורע אלה הם מעבר לשליטה סבירה של הצד המנוע, אשר לא נגרם עקב מעשה או מחדל של הצד המנוע ואשר הוא לא היה יכול למנוע באופן סביר את התרחשותו ו/או לא ידע או חזה אותו מראש ו/או לא היה עליו לדעת או לחזותו מראש.
- 22.4. כל צד יודיע בכתב למשנהו ללא דיחוי על התרחשות אירוע הנחזה ככוח עליון כמשמעו לעיל, ועל סיומו של אותו אירוע.
- 22.5. בכל מקרה בו אירוע הכוח העליון כמשמעו לעיל נמשך שישה חודשים או יותר, רשאי יהיה כל צד להביא את החוזה לסימו.
- 22.6. במקרה של אירוע המהווה כוח עליון כמשמעו לעיל, ידונו הצדדים על האמצעים שיש לנקוט בכדי להקטין ו/או לצמצם השפעת הכוח העליון על ביצוע החוזה.
23. שיפוט
- 23.1. על חוזה זה יחולו דיני מדינת ישראל.
- 23.2. סמכות השיפוט הבלעדית והייחודית לגבי כל דבר ועניין הנובעים מחוזה זה תהיה לבתי המשפט המוסמכים בעיר חיפה בלבד.
24. הודעות
- 24.1. כל הודעה שצד אחד צריך לתת לצד שני לפי חוזה זה, תינתן באמצעות הפקסימיליה ו/או במכתב רשום לפי הכתובת של הצד השני המפורטת בחוזה, ו/או באמצעות דואר אלקטרוני ו/או תימסר במשרדו של הצד השני.
- 24.2. הודעה שנשלחה באמצעות הפקסימיליה או באמצעות דואר אלקטרוני תראה כאילו נמסרה בו ביום ובלבד שהגעתה אומתה טלפונית.
- 24.3. הודעה שנשלחה בדואר רשום תראה כאילו נמסרה לידי של הנמען כעבור 48 שעות מזמן מסירתה בדואר.
25. נספחים
- הנספחים המפורטים להלן מצורפים לחוזה ומהווים חלק בלתי נפרד ממנו.
- 25.1. נספח א' – הצעת הקבלן ;
- 25.2. נספח ב- לוחות זמנים ;
- 25.3. נספח כ' – אישור קיום ביטוחים.

לראיה באו הצדדים על החתום

הקבלן

החברה

אני מאשר כי מר _____
ת.ז. _____
הינו מנהל/מורשה חתימה בחברה והוא רשאי
לחתום בשמה ולחייבה.

עו"ד/ רואה חשבון של החברה

תאריך

אני מאשר חוזה זה מבחינת עובדתית

נציג החברה

תאריך

אני מאשר חוזה זה מבחינה משפטית

תאריך

היועץ המשפטי של המזמינה

נספח ב' - מבוטל

נספח ג' - נוסח ערבות ביצוע

תאריך: _____

לכבוד

חברת שקמונה, חברה ממשלתית עירונית לשיקום הדיור בחיפה, בע"מ
א.ג.נ.,

הנדון: ערבות בנקאית צמודה מס' _____ ע"ס _____
הערבות בתוקף עד _____

1. על פי בקשת _____ (להלן – "המבקש"), אנו ערבים בזה כלפיכם בערבות מלאה אוטונומית בלתי מותנית ומוחלטת לסילוק כל סכום שהוא המגיע או שיגיע לכם מאת המבקש עד לסכום של _____ (10% מעלות הביצוע) ש"ח (במילים: _____ ש"ח) (להלן - "סכום הערבות"), צמוד למדד, כהגדרתו להלן.
2. סכום הערבות המפורט לעיל יהיה צמוד למדד, עפ"י תנאי ההצמדה הבאים:

"המדד" - מדד המחירים הידוע בשם "מדד המחירים לצרכן" (אינדקס יוקר המחיה), כולל ירקות ופרות, המתפרסם על ידי הלשכה המרכזית לסטטיסטיקה ולמחקר כלכלי, כולל אותו מדד אף אם יתפרסם על ידי מוסד ממשלתי אחר, כולל כל מדד רשמי שיבוא במקומו, בין אם יהא בנוי על אותם נתונים שעליהם בנוי המדד הקיים ובין אם לאו, אם יבוא מדד אחר במקומו תקבע הלשכה המרכזית לסטטיסטיקה את היחס שבינו ובין המדד המוחלף.

"המדד הבסיסי" - המדד שפורסם ב- _____ (יש להכניס את תאריך פרסום המדד האחרון לפני מועד החתימה על ההסכם).

"המדד הקובע" - המדד האחרון שפורסם לפני תאריך התשלום ע"י הבנק.

אם בתאריך תשלום סכום כלשהו עפ"י ערבות זו יהיה המדד הקובע גבוה מהמדד הבסיסי, יחושב סכום הערבות כשהוא מוגדל בשיעור שבו עלה המדד הקובע על המדד הבסיסי (להלן - "סכום הערבות המוגדל").
3. אנו נשלם לכם כל סכום עד לסכום הערבות המוגדל מיד עם קבלת דרישתכם הראשונה בכתב, מבלי שתהיו חייבים לנמק את דרישתכם ומבלי לטעון כלפיכם טענת הגנה כלשהי, שיכולה לעמוד למבקש בהקשר לחיוב כלפיכם, ומבלי לדרוש תחילה את סילוק הסכום האמור מאת המבקש.
4. ערבות זו תישאר בתוקף עד ליום _____ לחודש _____ שנת _____ ועד בכלל, ולאחר תאריך זה תהיה בטלה ומבוטלת.
5. כל דרישה עפ"י ערבות זו צריכה להתקבל על ידינו בכתב לא יאוחר מהתאריך הנ"ל.
6. ערבות זו אינה ניתנת להעברה או הסבה.
6. דרישה זו על פי ערבות זו, יש להפנות לסניף הבנק, אשר כתובתו היא :

_____ (בנק)

_____ חותמת וחתימה (סניף)

_____ (כתובת)

נספח ג'1 - נוסח ערבות טיב / בדק

תאריך: _____

לכבוד

חברת שקמונה, חברה ממשלתית עירונית לשיקום הדיור בחיפה, בע"מ
א.ג.נ.,

הנדון: ערבות בנקאית צמודה מס' _____ ע"ס _____
הערבות בתוקף עד _____

1. על פי בקשת _____ (להלן – "המבקש"), אנו ערבים בזה כלפיכם בערבות מלאה אוטונומית בלתי מותנית ומוחלטת לסילוק כל סכום שהוא המגיע או שיגיע לכם מאת המבקש עד לסכום של _____ (5% מעלות הביצוע) ₪ (במילים: _____ ₪) (להלן - "סכום הערבות"), צמוד למדד, כהגדרתו להלן.
2. סכום הערבות המפורט לעיל יהיה צמוד למדד, עפ"י תנאי ההצמדה הבאים:
"המדד" - מדד המחירים הידוע בשם "מדד המחירים לצרכן" (אינדקס יוקר המחיה), כולל ירקות ופרות, המתפרסם על ידי הלשכה המרכזית לסטטיסטיקה ולמחקר כלכלי, כולל אותו מדד אף אם יתפרסם על ידי מוסד ממשלתי אחר, כולל כל מדד רשמי שיבוא במקומו, בין אם יהא בנוי על אותם נתונים שעליהם בנוי המדד הקיים ובין אם לאו, אם יבוא מדד אחר במקומו תקבע הלשכה המרכזית לסטטיסטיקה את היחס שבינו ובין המדד המוחלף.
"המדד הבסיסי" - המדד שפורסם ב- _____ (יש להכניס את תאריך פרסום המדד האחרון לפני מועד החתימה על ההסכם).
3. "המדד הקובע" - המדד האחרון שפורסם לפני תאריך התשלום ע"י הבנק.
אם בתאריך תשלום סכום כלשהו עפ"י ערבות זו יהיה המדד הקובע גבוה מהמדד הבסיסי, יחושב סכום הערבות כשהוא מוגדל בשיעור שבו עלה המדד הקובע על המדד הבסיסי (להלן - "סכום הערבות המוגדל").
4. אנו נשלם לכם כל סכום עד לסכום הערבות המוגדל מיד עם קבלת דרישתכם הראשונה בכתב, מבלי שתהיו חייבים לנמק את דרישתכם ומבלי לטעון כלפיכם טענת הגנה כלשהי, שיכולה לעמוד למבקש בהקשר לחיוב כלפיכם, ומבלי לדרוש תחילה את סילוק הסכום האמור מאת המבקש.
5. ערבות זו תישאר בתוקף עד ליום _____ לחודש _____ שנת _____ ועד בכלל, ולאחר תאריך זה תהיה בטלה ומבוטלת.
6. כל דרישה עפ"י ערבות זו צריכה להתקבל על ידינו בכתב לא יאוחר מהתאריך הנ"ל.
7. ערבות זו אינה ניתנת להעברה או הסבה.
8. דרישה זו על פי ערבות זו, יש להפנות לסניף הבנק, אשר כתובתו היא :

_____ (בנק)

_____ חותמת וחתימה (סניף)

_____ (כתובת)

נספח ד' - תצהיר ניסיון - יחיד (ע.מ.)

אני הח"מ, _____, נושא ת.ז. _____, לאחר שהוזהרתי כי עלי לומר את האמת וכי אם לא אעשה כן אהיה צפוי לעונשים הקבועים בחוק מצהיר בזאת כדלקמן:

1. אני מגיש תצהיר זה כחלק ממסמכי מכרז פומבי מס' 02/2024 לאספקת והתקנת מתקני משחק ומתקני כושר.
2. ביצעתי בין השנים 2018-2023 מספר פרויקטים עבור רשויות מקומיות הכוללים: תכנון, אספקה והתקנה של מתקני משחק ו/או מתקני כושר וכן משטחים מנחתים והצללות בהתאם לתקן ישראלי 1498 ו/או תקן ישראלי 1497, בהיקף כספי מצטבר של **7,500,000 ₪ (שבעה וחצי מיליון ₪)** (לא כולל מע"מ ועבודות נלוות) ומתוכם, לפחות 5 פרויקטים היו בהיקף של **350,000 ₪** (לא כולל מע"מ ועבודות נלוות), כל אחד (מצורפות בזאת המלצות מטעם מזמין העבודה ביחס לכל פרויקט).
3. אני בעל הסמכה מטעם מכון התקנים הישראלי של תקן ישראלי 1498 ותקן ישראלי 1497 להתקנת המתקנים המוצעים על ידו במכרז דנן, כשהיא בתוקף במועד הגשת ההצעה.
4. אני או מי מטעמי בעל הסמכה מטעם מכון התקנים הישראלי לבצע בדיקות בהתאם לתקן ישראלי 1498 ותקן ישראלי 1497 כשהיא בתוקף במועד הגשת ההצעה.
5. אני בעל תקן ISO 9001-2015 כשהוא בתוקף במועד הגשת ההצעה.
6. אני בעל כל האישורים ו/או ההיתרים ו/או הרישיונות הנדרשים על פי כל דין, כשהם בתוקף במועד הגשת ההצעה.
7. כל המתקנים המוצעים על ידי במכרז דנן ניתנים לתחזוקה על ידי כל גורם שהוא בעל הסמכה ממכון התקנים של תקן ישראלי 1498 ותקן 1497.
8. הגשתי הצעה אחת בלבד – בין בעצמי ובין באמצעות תאגיד אחר.
9. זהו שמי, זו חתימתי ותוכן תצהירי אמת.

אני הח"מ עו"ד _____ מ.ר. _____ מרח' _____ מאשר כי מר/גב' _____ ת.ז. _____ המוכר/ת לי אישית הצהיר/ה וחתם/מה בנוכחותי היום _____, לחודש _____ 2024 על התצהיר הנ"ל לאחר שהוזהר/ה על ידי כאמור בגוף התצהיר הנ"ל בהתאם לסעיף 15 לפקודת הראיות [נוסח חדש] תשל"א-1971.

עו"ד, _____

נספח ה' - תצהיר ניסיון - תאגיד

אני הח"מ, _____, נושא ת.ז. _____, לאחר שהוזהרתי כי עלי לומר את האמת וכי אם לא אעשה כן אהיה צפוי לעונשים הקבועים בחוק מצהיר בזאת כדלקמן:

1. אני מורשה חתימה במציע ומגיש תצהיר זה כחלק ממסמכי מכרז פומבי מס' 02/2024 לאספקת והתקנת מתקני משחק ומתקני כושר.
2. המציע בין השנים 2018-2023 מספר פרויקטים עבור רשויות מקומיות הכוללים: תכנון, אספקה והתקנה של מתקני משחק ו/או מתקני כושר וכן משטחים מנחתים והצללות בהתאם לתקן ישראלי 1498 ו/או תקן ישראלי 1497, בהיקף כספי מצטבר של 7,500,000 ₪ (שבעה וחצי מיליון ₪) (לא כולל מע"מ ועבודות נלוות) ומתוכם, לפחות 5 פרויקטים היו בהיקף של 350,000 ₪ (לא כולל מע"מ ועבודות פיתוח נלוות), כל אחד (מצורפות בזאת המלצות מטעם מזמין העבודה ביחס לכל פרויקט).
3. המציע או מי מטעמו בעל הסמכה מטעם מכון התקנים הישראלי לבצע בדיקות בהתאם לתקן ישראלי 1498 ולתקן ישראלי 1497 כשהיא בתוקף במועד הגשת ההצעה.
4. המציע בעל תקן ISO 9001-2015 כשהוא בתוקף במועד הגשת ההצעה.
5. המציע בעל כל האישורים ו/או ההיתרים ו/או הרישיונות הנדרשים על פי כל דין, כשהם בתוקף במועד הגשת ההצעה.
6. כל המתקנים המוצעים על ידי המציע במכרז דנן ניתנים לתחזוקה על ידי כל גורם שהוא בעל הסמכה ממכון התקנים של תקן ישראלי 1498 ולתקן ישראלי 1497.
7. המציע, בעל שליטה בתאגיד המציע (כהגדרת המונח "בעל שליטה" בסעיף 3(ט)(1)(ג) לפקודת מס הכנסה) ו/או מנהל בתאגיד המציע ו/או מורשה חתימה בתאגיד המציע הגישו הצעה אחת בלבד – בין בעצמם ובין באמצעות תאגיד אחר.
8. זהו שמי, זו חתימתי ותוכן תצהירי אמת.

אני הח"מ עו"ד _____ מ.ר. _____ מרח' _____ מאשר כי מר/גב' _____ ת.ז. _____ המוכר/ת לי אישית הצהיר/ה וחתם/מה בנוכחותי היום, _____, לחודש _____ 2024 על התצהיר הנ"ל לאחר שהוזהר/ה על ידי כאמור בגוף התצהיר הנ"ל בהתאם לסעיף 15 לפקודת הראיות [נוסח חדש] תשל"א-1971.

עו"ד, _____

נספח ו' - נוסח אישור רו"ח על מחזור כספי (תאגיד/עוסק מורשה)

תאריך: _____

לכבוד
חברת שקמונה, חברה ממשלתית עירונית לשיקום הדיור בחיפה, בע"מ
א.ג.נ.,

הנדון: אישור על מחזור כספי (או כל מידע אחר המופיע בדוחות הכספיים) לכל אחת מחמש השנים שנסתיימו ביום 31.12.23 (2019-2023)

לתאגיד

לבקשתכם וכרואי החשבון של חברתכם הרינו לאשר כדלקמן:

א. הננו משמשים כרואי החשבון של חברתכם משנת _____.

ב. הדוחות הכספיים המבוקרים/סקורים של חברתכם לשנים 2019, 2020, 2021, 2022, 2023 בוקרו ו/או נסקרו (בהתאמה) על ידי משרדנו (הקף בעיגול את השנים).

לחילופין:

הדוחות הכספיים המבוקרים/סקורים של חברתכם לשנים 2020, 2021, 2022, 2023 בוקרו על ידי רואי חשבון אחרים (הקף בעיגול את השנים).

ג. חוות הדעת/דוח הסקירה שניתנה לדוחות הכספיים המבוקרים/סקורים (בהתאמה) לשנים 2019, 2020, 2021, 2022, 2023 אינה כוללת כל הסתייגות ו/או הפניית תשומת הלב או כל סטייה אחרת מהנוסח האחיד (2).

לחילופין:

חוות הדעת / דוח הסקירה שניתנה לדוחות הכספיים המבוקרים/סקורים (בהתאמה) לשנים 2019, 2020, 2021, 2022, 2023, כוללת חריגה מהנוסח האחיד אולם אין לחריגה זו השלכה על המידע המפורט בסעיף ד' להלן.

לחילופין:

חוות הדעת / דוח הסקירה שניתנה לדוחות הכספיים המבוקרים/סקורים (בהתאמה) לשנים 2019, 2020, 2021, 2022, 2023, כוללת חריגה מהנוסח האחיד אשר יש לה השלכות כמפורט לעיל על המידע המפורט בסעיף ד' להלן.

ד. בהתאם לדוחות הכספיים האמורים המבוקרים/סקורים לשנים 2019, 2020, 2021, 2022, 2023, המחזור הכספי של חברתכם:

- לשנת 2019 הוא _____
- לשנת 2020 הוא _____
- לשנת 2021 הוא _____
- לשנת 2022 הוא _____
- לשנת 2023 הוא _____

לעוסק מורשה

לבקשתכם וכרואי החשבון של העוסק, בהתאם לדין וחשבון על הכנסותיו לכל אחת מחמש השנים שנסתיימו ביום **31.12.2023**, הרינו/הריני לאשר כי המחזור הכספי של העוסק ללא מס ערך מוסף הינו:

- לשנת 2019 שהוגש על ידו למס הכנסה _____ (3) הוא _____
- לשנת 2020 שהוגש על ידו למס הכנסה _____ (3) הוא _____
- לשנת 2021 שהוגש על ידו למס הכנסה _____ (3) הוא _____
- לשנת 2022 שהוגש על ידו למס הכנסה _____ (3) הוא _____
- לשנת 2023 שהוגש על ידו למס הכנסה _____ (3) הוא _____

בכבוד רב,

רואי חשבון

1. יצוינו התאריכים בהתאם לנדרש במסמכי המכרז.
2. לצרכי מכתב זה חוות הדעת הכוללות תוספות המפורטות בדוגמאות לתקן ביקורת מספר 99, יראו אותן כחוות דעת ללא סטייה מהנוסח האחיד.
3. כאן יובא התאריך בו הוגש הדוח למס הכנסה בצירוף חותמת "נתקבל".

נספח ז' - טופס פרטים וניסיון

במידה ונדרש מקום נוסף למילוי הפרטים, ניתן להגיש בטופס נפרד, תחת אותו הפורמט המפורט בסעיפים שלהלן.

1. תיאור המציע:

2. ניסיון המציע בביצוע פרויקטים בעלי מאפיינים דומים. – פירוט ניסיון המציע באספקת והתקנת מתקני משחק ומתקני כושר בהתאם לתקן ישראלי 1498 ו/או לתקן ישראלי 1497, בהיקף כספי של 1,500,000 (מיליון וחצי) ₪ לפחות בכל שנה:

שנה	תיאור הפרוייקט	היקף כספי (ללא מע"מ, ללא פיתוח)	שם המזמין ומס' הטלפון
2017	_____1	_____1	_____1
	_____2	_____2	_____2
	_____3	_____3	_____3
2016	_____1	_____1	_____1
	_____2	_____2	_____2
	_____3	_____3	_____3
2015	_____1	_____1	_____1
	_____2	_____2	_____2
	_____3	_____3	_____3

שנה	תיאור הפרוייקט	היקף כספי (ללא מע"מ, ללא פיתוח)	שם המזמין ומס' הטלפון
2014	_____ .1	_____ .1	_____ .1
	_____ .2	_____ .2	_____ .2
	_____ .3	_____ .3	_____ .3
2013	_____ .1	_____ .1	_____ .1
	_____ .2	_____ .2	_____ .2
	_____ .3	_____ .3	_____ .3
2012	_____ .1	_____ .1	_____ .1
	_____ .2	_____ .2	_____ .2
	_____ .3	_____ .3	_____ .3
2010	_____ .1	_____ .1	_____ .1
	_____ .2	_____ .2	_____ .2
	_____ .3	_____ .3	_____ .3
2009	_____ .1	_____ .1	_____ .1
	_____ .2	_____ .2	_____ .2
	_____ .3	_____ .3	_____ .3
2008	_____ .1	_____ .1	_____ .1
	_____ .2	_____ .2	_____ .2
	_____ .3	_____ .3	_____ .3
2007	_____ .1	_____ .1	_____ .1
	_____ .2	_____ .2	_____ .2
	_____ .3	_____ .3	_____ .3
2006	_____ .1	_____ .1	_____ .1
	_____ .2	_____ .2	_____ .2
	_____ .3	_____ .3	_____ .3

3. רשימת הלקוחות עבורם סיפק והתקין המציע מתקני משחק ומתקני כושר בהתאם לתקן ישראלי 1498 ולתקן ישראלי 1497 בהיקף כספי של 350,000 ₪ (שלוש מאות וחמישים אלף שח) לפחות לכל פרויקט בין השנים 2018-2023 (כולל).

שם הלקוח	טלפון	איש קשר ממליץ	שנת ביצוע המתקן
1			

שם הלקוח	טלפון	איש קשר ממליץ	שנת ביצוע המתקן
2			
3			
4			
5			
6			
7			
8			
9			
10			
11			
12			
13			
14			

הננו מצהירים שכל הפרטים שמסרנו נכונים ואמינים.

שם החותם _____ תפקיד _____ חתימה וחותמת _____ תאריך _____

אני הח"מ עו"ד _____ מ.ר. _____ מרח' _____ מאשר כי מר/גב' _____ ת.ז. _____ המוכר/ת לי אישית הצהיר/ה וחתם/מה בנוכחותי היום _____, לחודש _____ 2024 על התצהיר הנ"ל לאחר שהוזהר/ה על ידי כאמור בגוף התצהיר הנ"ל בהתאם לסעיף 15 לפקודת הראיות [נוסח חדש] תשל"א-1971.

עו"ד, _____

נספח ח' - תצהיר בעניין אי הרשעה בעבירת פשע או קלון - יחיד

אני הח"מ, _____, נושא ת.ז. _____, לאחר שהוזהרתי כי עלי לומר את האמת וכי אם לא אעשה כן אהיה צפוי לעונשים הקבועים בחוק מצהיר בזאת כדלקמן:

1. אני מגיש תצהיר זה כחלק ממסמכי מכרז פומבי 02/2024 לאספקת והתקנת מתקני משחק ומתקני כושר.
2. אני מצהיר כי לא הורשעתי בפלילים בעבירה פיסקלית ו/או בעבירה על חוק ההגבלים העסקיים, תשמ"ח-1988 ו/או בעבירה מסוג פשע וטרם חלפו ארבע שנים מיום פסק הדין החלוט או בעבירה שיש עימה קלון וטרם נסתיימה תקופת הקלון.
3. זהו שמי, זו חתימתי ותוכן תצהירי אמת.

אני הח"מ עו"ד _____ מ.ר. _____ מרח' _____ מאשר כי מר/גב' _____ ת.ז. _____ המוכר/ת לי אישית הצהיר/ה וחתם/מה בנוכחותי היום _____, לחודש _____ 2024 על התצהיר הנ"ל לאחר שהוזהר/ה על ידי כאמור בגוף התצהיר הנ"ל בהתאם לסעיף 15 לפקודת הראיות [נוסח חדש] תשל"א-1971.

עו"ד, _____

נספח ט' - תצהיר בעניין אי הרשעה בעבירת פשע או קלון - תאגיד

אני הח"מ, _____, נושא ת.ז. _____, לאחר שהוזהרתי כי עלי לומר את האמת וכי אם לא אעשה כן אהיה צפוי לעונשים הקבועים בחוק מצהיר בזאת כדלקמן:

1. אני מורשה חתימה במציע ומגיש תצהיר זה כחלק ממסמכי מכרז פומבי 02/2024 לאספקת והתקנת מתקני משחק ומתקני כושר.
2. אני מצהיר כי התאגיד וכל אחד מבעלי מניותיו לא הורשעו בפלילים בעבירה פיסקלית ו/או בעבירה על חוק ההגבלים העסקיים, תשמ"ח-1988 ו/או בעבירה מסוג פשע וטרם חלפו ארבע שנים מיום פסק הדין החלוט או בעבירה שיש עימה קלון וטרם נסתיימה תקופת הקלון.
3. זהו שמי, זו חתימתי ותוכן תצהירי אמת.

אני הח"מ עו"ד _____ מ.ר. _____ מרח' _____ מאשר כי מר/גב' _____ ת.ז. _____ המוכר/ת לי אישית הצהיר/ה וחתם/מה בנוכחותי היום _____, לחודש _____ 2024 על התצהיר הנ"ל לאחר שהוזהר/ה על ידי כאמור בגוף התצהיר הנ"ל בהתאם לסעיף 15 לפקודת הראיות [נוסח חדש] תשל"א-1971.

עו"ד, _____

נספח י' - אישור ואימות זכויות חתימה וחתימים

אני הח"מ, עו"ד/רו"ח _____ מאשר בזאת כדלקמן:

1. בעלי זכויות החתימה במציע המוסמכים לחתום ולהתחייב בשם המציע במכרז זה הם:
 - 1.1. _____ בעל ת.ז. _____ ;
 - 1.2. _____ בעל ת.ז. _____ .
2. **חתימתו של כל אחד מבעלי זכות החתימה/של שני בעלי זכות החתימה בצירוף חותמת המציע מחייבת את המציע לכל דבר ועניין.
- ** - יש למחוק את המיותר
3. בעלי זכויות החתימה הנ"ל חתמו על מסמכי ההצעה.
4. להצעה מצורף העתק מאומת על ידי עו"ד של פרוטוקול דירקטוריון המציע, המעיד על זכויות החתימה במציע.

עו"ד/רו"ח

תאריך

נספח יא' - תצהיר נכונות מידע - יחיד

אני הח"מ, _____, נושא ת.ז. _____, לאחר שהוזהרתי כי עלי לומר את האמת וכי אם לא אעשה כן אהיה צפוי לעונשים הקבועים בחוק מצהיר בזאת כדלקמן:

1. אני מגיש תצהיר זה כחלק ממסמכי מכרז פומבי 02/2024 לאספקת והתקנת מתקני משחק ומתקני כושר.
2. הריני להצהיר על נכונות כל המידע המצורף להצעה.
3. זהו שמי, זו חתימתי ותוכן תצהירי אמת.

אני הח"מ עו"ד _____ מ.ר. _____ מרח' _____ מאשר כי מר/גב' _____ ת.ז. _____ המוכר/ת לי אישית הצהיר/ה וחתם/מה בנוכחותי היום _____, לחודש _____ 2024 על התצהיר הנ"ל לאחר שהוזהר/ה על ידי כאמור בגוף התצהיר הנ"ל בהתאם לסעיף 15 לפקודת הראיות [נוסח חדש] תשל"א-1971.

עו"ד, _____

נספח יב' - תצהיר נכונות מידע - תאגיד

אני הח"מ, _____, נושא ת.ז. _____, לאחר שהוזהרתי כי עלי לומר את האמת וכי אם לא אעשה כן אהיה צפוי לעונשים הקבועים בחוק מצהיר בזאת כדלקמן:

1. אני מורשה חתימה במציע ואני מגיש תצהיר זה כחלק ממסמכי מכרז פומבי 02/2024 לאספקת והתקנת מתקני משחק ומתקני כושר.
2. הריני להצהיר על נכונות כל המידע המצורף להצעה.
3. זהו שמי, זו חתימתי ותוכן תצהירי אמת.

אני הח"מ עו"ד _____ מ.ר. _____ מרח' _____ מאשר כי מר/גב' _____ ת.ז. _____ המוכר/ת לי אישית הצהיר/ה וחתם/מה בנוכחותי היום _____, לחודש _____ 2024 על התצהיר הנ"ל לאחר שהוזהר/ה על ידי כאמור בגוף התצהיר הנ"ל בהתאם לסעיף 15 לפקודת הראיות [נוסח חדש] תשל"א-1971.

עו"ד, _____

נספח יג' - תצהיר בעניין תשלום שכר מינימום ועובדים זרים

אני הח"מ, _____, נושא ת.ז. _____, לאחר שהוזהרתי כי עלי לומר את האמת וכי אם לא אעשה כן אהיה צפוי לעונשים הקבועים בחוק מצהיר בזאת כדלקמן:

1. הנני עושה תצהיר זה כחלק ממסמכי מכרז פומבי 02/2024 לאספקת והתקנת מתקני משחק ומתקני כושר.

2. בתצהיר זה:

2.1 "בעל זיקה" - מי שנשלט על ידי המציע, בעל השליטה בו, ואם המציע הוא חבר בני

אדם - גם בעל השליטה בו או חבר בני אדם שבשליטת בעל השליטה בו.

2.2 "שליטה" - כהגדרתה בחוק ניירות ערך, התשכ"ח-1968.

3. הנני מצהיר/ה בזאת כי אנוכי וכל בעל זיקה אלי: (סמן ב-X את המשבצת המתאימה)

לא הורשעו בפסק-דין חלוט בעבירה שנעברה לאחר יום י"ז בטבת תשס"ב (1 בינואר 2002) לפי חוק שכר מינימום, התשמ"ז-1987 (להלן - "חוק שכר מינימום") בשנה שקדמה למועד תצהיר זה.

הורשעו בשתי עבירות או יותר שנעברו אחרי יום י"ז בטבת תשס"ב (1 בינואר 2002) לפי חוק שכר מינימום, בפסקי דין חלוטים, אך במועד תצהיר זה חלפו שלוש שנים לפחות ממועד ההרשעה האחרונה.

4. הנני מצהיר/ה בזאת כי אנוכי וכל בעל זיקה אלי: (סמן ב-X את המשבצת המתאימה)

לא הורשעו בפסק-דין חלוט בעבירה שנעברה לאחר יום י"ז בטבת תשס"ב (1 בינואר 2002) לפי חוק עובדים זרים (איסור העסקה שלא כדין והבטחת תנאים הוגנים), תשנ"א-1991 (להלן - "חוק עובדים זרים") בשנה שקדמה למועד תצהיר זה.

הורשעו בשתי עבירות או יותר שנעברו אחרי יום י"ז בטבת תשס"ב (1 בינואר 2002) לפי חוק עובדים זרים, בפסקי דין חלוטים, אך במועד תצהיר זה חלפו שלוש שנים לפחות ממועד ההרשעה האחרונה.

5. הנני מצהיר/ה בזאת כי אנוכי וכל בעל זיקה אלי: (סמן ב-X את המשבצת המתאימה)
- לא הורשענו, עד מועד ההתקשרות, ביותר משתי עבירות, ואם הורשענו ביותר משתי עבירות – כי במועד ההתקשרות חלפו שלוש שנים לפחות ממועד ההרשעה האחרונה בהתאם להוראות חוק להגברת האכיפה של דיני העבודה, התשע"ב-2011 (להלן "חוק האכיפה").
- כי בשלוש השנים שקדמו למועד ההתקשרות לא הוטלו עלינו עיצומים כספיים בשל יותר משש הפרות המהוות עבירה.
6. זהו שמי זו חתימתי ותוכן תצהירי אמת.

חתימה:

אני הח"מ עו"ד _____ מ.ר. _____ מרח' _____ מאשר כי מר/גב' _____
ת.ז. _____ המוכר/ת לי אישית הצהיר/ה וחתם/מה בנוכחותי היום _____, לחודש _____ 2024
על התצהיר הנ"ל לאחר שהוזהר/ה על ידי כאמור בגוף התצהיר הנ"ל בהתאם לסעיף 15 לפקודת
הראיות [נוסח חדש] תשל"א-1971.

עו"ד, _____

נספח יד' - הצהרה בדבר תשלום שכר מינימום וזכויות סוצ' והיעדר

הפרות בדיני עבודה

אני הח"מ, _____, נושא ת.ז. _____ מורשה/י חתימה של המציע
_____ (להלן "המציע") לאחר שהוזהרתי כי עלי לומר את האמת וכי אם לא
אעשה כן אהיה צפוי לעונשים הקבועים בחוק מצהיר בזאת שהמציע משלם בקביעות לכל
עובדיו המועסקים על ידו, כדלקמן:

1. שכר שאינו נמוך משכר המינימום לפי חוק שכר מינימום התשמ"ז-1987 ותקנותיו וכן דמי חופשה שנתית ופדיון חופשה, תשלום עבור ימי חג, דמי הבראה, דמי מחלה, גמול עבור עבודה בשעות נוספות, גמול עבור עבודה ביום המנוחה השבועי או בחג, דמי נסיעה, תשלום עבור ימי אבל ועבור כל יום היעדרות אחר בתשלום, הודעה מוקדמת או תמורת הודעה מוקדמת, פיצויי פיטורים וכן כל תשלום או זכות אחרת כלשהם המגיעים ממעביד לעובדיו
2. על פי כל דין ו/או הסכם קיבוצי החל לגביהם או שהסכים לשלמם.
3. תשלומי מס הכנסה, ביטוח לאומי, קרנות עובדים, תשלומי פנסיה, גמל ו/או כל תשלום אחר או נוסף שחל ו/או שיחול על המעבידים בגין עובדיהם, תנאי עבודתם, העסקתם וביטחונם הסוציאלי וכיוצ"ב, בשיעור שייקבע בחוק ו/או לגבי כל עובד על ידי ארגון העובדים היציג.

על החתום:

שם ותפקיד

שם ותפקיד

תאריך

נספח יד' (1) - אישור רואה חשבון

תאריך: _____

לכבוד

חברת שקמונה

הנדון: _____ ח.פ.ת.ז. _____ (להלן "המציע")

חוות דעת רו"ח _____ בהתייחס להצהרת המציע מיום _____

לבקשתכם וכרואי החשבון של המציע, בדקנו את האמור בהצהרה הנ"ל שהוצגה במכתב מיום _____ בדבר "תשלום שכר מינימום, זכויות סוציאליות והיעדר הפרות בדיני עבודה" במסגרת מכרז פומבי 02/2024 והמצורפת בזאת ומסומנת בחותמת משרדנו לשם זיהוי בלבד.

הצהרה זו היא באחריות המציע/הנהלת המציע. אחריותנו היא לחוות דעה על ההצהרה הנ"ל בהתבסס על ביקורתנו.

ערכנו את ביקורתנו בהתאם לנוהל הביקורת שגובש לנושא זה על ידי לשכת רו"ח ויחידת הביקורת בחשכ"ל מיום 1/2/10. על פי נוהל הביקורת, נדרש מאתנו לתכנן את הביקורת ולבצע על בסיס הנוהל האמור כדי להשיג מידה סבירה של ביטחון שאין באמור בהצהרה הנ"ל הצגה מטעה מהותית.

הביקורת כוללת בדיקה מדגמית – כמפורט בנוהל – של ראיות התומכות במידע שבהצהרה הנ"ל. אנו סבורים שביקורתנו מספקת בסיס סביר לחוות דעתנו. לדעתנו, בהתבסס על ביקורתנו, האמור בהצהרה הנ"ל משקף באופן נאות מכל הבחינות המהותיות את המפורט בה.

בכבוד רב,

רו"ח

נספח טו' - תצהיר תיאום מכרז – יחיד

אני הח"מ, _____, נושא ת.ז. _____, לאחר שהוזהרתי כי עלי לומר את האמת וכי אם לא אעשה כן אהיה צפוי לעונשים הקבועים בחוק מצהיר בזאת כדלקמן:

1. אני אחראי במציע להצעה המוגשת מטעם המציע במכרז פומבי 02/2024 לאספקת והתקנת מתקני משחק ומתקני כושר ומוסמך לחתום על תצהיר זה בשם המציע ומנהליו.
2. המחירים ו/או הכמויות אשר מופיעים בהצעה זו הוחלטו על ידי המציע באופן עצמאי, ללא התייעצות, הסדר או קשר עם מציע פוטנציאלי אחר – אדם או תאגיד.
3. המחירים ו/או הכמויות המופיעים בהצעה זו לא הוצגו בפני כל אדם אחר או תאגיד אשר מציע הצעות במכרז זה או אדם או תאגיד אשר יש לו את הפוטנציאל להציע הצעות במכרז זה.
4. המציע ו/או מי מטעמו לא היה מעורב בניסיון להניא מתחרה אחר – אדם או תאגיד – מלהגיש הצעות במכרז זה.
5. המציע ו/או מי מטעמו לא היה מעורב בניסיון לגרום למתחרה אחר – אדם או תאגיד – להגיש הצעה גבוהה או נמוכה יותר מהצעתי זו.
6. המציע ו/או מי מטעמו לא היה מעורב בניסיון לגרום למתחרה אחר – אדם או תאגיד – להגיש הצעה בלתי תחרותית מכל סוג שהוא.
7. הצעה זו של המציע מוגשת בתום לב ולא נעשית בעקבות הסדר או דין ודברים כלשהו עם מתחרה או מתחרה פוטנציאלי – אדם או תאגיד – אחר במכרז זה.
8. המציע היה בחקירה בחשד לתיאום מכרז – נכון / לא נכון (יש לסמן בעיגול את התשובה).
נא פרט:

9. המציע לא נמצא כרגע תחת חקירה בחשד לתיאום מכרז – נכון / לא נכון (יש לסמן בעיגול את התשובה).
נא פרט:

10. נגד המציע הוגש כתב אישום בחשד לתיאום מכרז – נכון / לא נכון (יש לסמן בעיגול את התשובה).
נא פרט:

11. המציע לא הורשע בארבע השנים האחרונות בעבירות על חוק ההגבלים העסקיים, לרבות עבירות של תיאומי מכרזים – נכון / לא נכון (יש לסמן בעיגול את התשובה).
נא פרט:

12. אני מודע לכך כי העונש על תיאום מכרז יכול להגיע עד חמש שנות מאסר בפועל.
13. זהו שמי, זו חתימתי ותוכן תצהירי אמת.

שם ותפקיד

שם ותפקיד

תאריך

אני הח"מ עו"ד _____ מ.ר. _____ מרח' _____ מאשר כי מר/גב' _____
ת.ז. _____ המוכר/ת לי אישית הצהיר/ה וחתם/מה בנוכחותי היום _____, לחודש _____ 2024
על התצהיר הנ"ל לאחר שהוזהר/ה על ידי כאמור בגוף התצהיר הנ"ל בהתאם לסעיף 15 לפקודת
הראיות [נוסח חדש] תשל"א-1971.

עו"ד, _____

נספח טז' - תצהיר תיאום מכרז – תאגיד

אני הח"מ, _____, נושא ת.ז. _____ מורשה/י חתימה של המציע
_____ (להלן "המציע") לאחר שהוזהרתי כי עלי לומר את האמת וכי אם לא
אעשה כן אהיה צפוי לעונשים הקבועים בחוק מצהיר בזאת כדלקמן:

1. אני נושא המשרה אשר אחראי בתאגיד להצעה המוגשת מטעם התאגיד במכרז פומבי 02/2024 לאספקת והתקנת מתקני משחק ומתקני כושר ומוסמך לחתום על תצהיר זה בשם התאגיד ומנהליו
2. המחירים ו/או הכמויות אשר מופיעים בהצעה זו הוחלטו על ידי התאגיד באופן עצמאי, ללא התייעצות, הסדר או קשר עם מציע פוטנציאלי אחר.
3. המחירים ו/או הכמויות המופיעים בהצעה זו לא הוצגו בפני כל אדם אחר או תאגיד אשר מציע הצעות במכרז זה או אדם או תאגיד אשר יש לו את הפוטנציאל להציע הצעות במכרז זה.
4. התאגיד ו/או מי מטעמו לא היה מעורב בניסיון להניא מתחרה אחר – אדם או תאגיד – מלהגיש הצעות במכרז זה.
5. התאגיד ו/או מי מטעמו לא היה מעורב בניסיון לגרום למתחרה אחר – אדם או תאגיד – להגיש הצעה גבוהה או נמוכה יותר מהצעתי זו.
6. התאגיד ו/או מי מטעמו לא היה מעורב בניסיון לגרום למתחרה אחר – אדם או תאגיד – להגיש הצעה בלתי תחרותית מכל סוג שהוא.
7. הצעה זו של התאגיד מוגשת בתום לב ולא נעשית בעקבות הסדר או דין ודברים כלשהו עם מתחרה או מתחרה פוטנציאלי – אדם או תאגיד – אחר במכרז זה.
8. התאגיד, מנהל התאגיד ובעל שליטה בתאגיד (בעל שליטה כהגדרת המונח "בעל שליטה" בסעיף 3(ט)(1)(ג) לפקודת מס הכנסה) היה בחקירה בחשד לתיאום מכרז – נכון / לא נכון (יש לסמן בעיגול את התשובה).
נא פרט:

9. התאגיד, מנהל התאגיד ובעל שליטה בתאגיד (בעל שליטה כהגדרת המונח "בעל שליטה" בסעיף 3(ט)(1)(ג) לפקודת מס הכנסה) לא נמצא כרגע תחת חקירה בחשד לתיאום מכרז – נכון / לא נכון (יש לסמן בעיגול את התשובה).
נא פרט:

10. נגד התאגיד, מנהל התאגיד ובעל שליטה בתאגיד (בעל שליטה כהגדרת המונח "בעל שליטה" בסעיף 3 (ט)(1)(ג) לפקודת מס הכנסה) הוגש כתב אישום בחשד לתיאום מכרז – נכון / לא נכון (יש לסמן בעיגול את התשובה).
נא פרט:

11. התאגיד, מנהל התאגיד ובעל שליטה בתאגיד (בעל שליטה כהגדרת המונח "בעל שליטה" בסעיף 3 (ט)(1)(ג) לפקודת מס הכנסה) לא הורשע בארבע השנים האחרונות בעבירות על חוק ההגבלים העסקיים, לרבות עבירות של תיאומי מכרזים – נכון / לא נכון (יש לסמן בעיגול את התשובה).
נא פרט:

12. אני מודע לכך כי העונש על תיאום מכרז יכול להגיע עד חמש שנות מאסר בפועל.
13. זהו שמי, זו חתימתי ותוכן תצהירי אמת.

תאריך	שם וחותמת התאגיד	שם המצהיר	חתימת המצהיר
_____	_____	_____	_____

אני הח"מ עו"ד _____ מ.ר. _____ מרח' _____ מאשר כי מר/גב' _____ ת.ז. _____ המוכר/ת לי אישית הצהיר/ה וחותם/מה בנוכחותי היום, __, לחודש _____ 2024 על התצהיר הנ"ל לאחר שהוזהר/ה על ידי כאמור בגוף התצהיר הנ"ל בהתאם לסעיף 15 לפקודת הראיות [נוסח חדש] תשל"א-1971.

עו"ד, _____

נספח יז' - הצהרה בדבר קרבה משפחתית לעובד עיריית חיפה

החברה מביאה בזאת לידיעת כל מציע את הוראות הסעיפים הבאים:

1. סעיף 122 א' (א) לפקודת העיריות קובע כדלקמן:

"חבר מועצה, קרובו, סוכנו או שותפו, או תאגיד שיש לאחד מהאמורים חלק העולה על עשרה אחוזים בהונו או ברווחיו או שאחד מהם מנהל או עובד אחראי בו, לא יהיה צד לחוזה או לעסקה עם העירייה; לענין זה, "קרוב" – בן זוג, הורה, בן או בת, אח או אחות"

2. כלל 12 של הכללים למניעת ניגוד עניינים של נבחרי ציבור ברשויות המקומיות קובע כדלקמן:

חבר המועצה לא יהיה צד לחוזה או לעסקה עם הרשות המקומית; לענין זה, "חבר מועצה" – חבר מועצה או קרובו או תאגיד שהוא או קרובו בעלי שליטה בו (ראה הגדרות "בעל שליטה" ו-"קרוב" בסעיף 1(1)(ב) ו-1(5)(ב)).

3. סעיף א' 174 לפקודת העיריות קובע כך-

"פקיד או עובד של עירייה לא יהיה נוגע או מעונין, במישרין או בעקיפין, על ידי עצמו או על ידי בן-זוגו או שותפו או סוכנו, בשום חוזה שנעשה עם העירייה ובשום עבודה המבוצעת למענה"

בהתאם לכך הנך מתבקש להודיע בהצהרה שבסמך אם יש או אין לך קרבה משפחתית, לפי ההגדרות לעיל, עם חבר מועצה כלשהו או עם עובד עירייה, והצהרתך זו הינה חלק בלתי נפרד ממסמכי המכרז.

אין באמור לעיל כדי לגרוע מהוראות כל דין לרבות מהוראות סעיף 122 א' (3) לפקודת העיריות ומסעיף 12 (ב) (3) לכללים למניעת ניגוד עניינים של נבחרי ציבור ברשויות המקומיות לפיהן מועצת החברה ברוב של 2/3 מחבריה ובאישור שר הפנים רשאית להתיר התקשרות ובלבד שהאישור ותנאיו פורסמו ברשומות.

הצהרה

אני הח"מ, _____, נושא ת.ז. _____ העובד במציע _____ לאחר
שהוזהרתי כי עלי לומר את האמת וכי אם לא אעשה כן אהיה צפוי לעונשים הקבועים בחוק
מצהיר בזאת כדלקמן:

1. קראתי את ההוראות הנ"ל.
2. בין עובדי חברת שקמונה אין/יש לי: בן זוג, הורה, בן או בת, אח או אחות ואף לא סוכן או שותף.
3. בתאגיד שבשליטתי ואשר באמצעותו הגשתי את הצעתי, אין/יש לאחד מאלה המוגדרים במונח "קרוב" כאמור לעיל חלק העולה על 10 אחוזים בהון או ברווחים, ואין אחד מהמנויים לעיל מכהן בו כמנהל או עובד אחראי.
4. אין/יש לי בן זוג שותף או סוכן העובד בחברה
5. אין/יש לי קשר או זיקה לפעילות פוליטית של אחד מחברי המועצה ו/או ראש החברה וכך/לא נתתי לגורמים שירותים בשנתיים האחרונות.
6. ידוע לי כי החברה תהיה רשאית לפסול את הצעתי אם יש לי קרבה ו/או קרבה משפחתית כאמור לעיל או אם מסרתי הצהרה שאינה נכונה.
7. אני מצהיר בזאת כי הפרטים שמסרתי לעיל הינם נכונים ומלאים והאמור בהצהרה זו הינו אמת.

אני הח"מ עו"ד _____ מ.ר. _____ מרח' _____ מאשר כי מר/גב' _____
ת.ז. _____ המוכר/ת לי אישית הצהיר/ה וחתם/מה בנוכחותי היום _____, לחודש _____ 2024
על התצהיר הנ"ל לאחר שהוזהר/ה על ידי כאמור בגוף התצהיר הנ"ל בהתאם לסעיף 15 לפקודת
הראיות [נוסח חדש] תשל"א-1971.

עו"ד, _____

נספח יח' - תכנית עבודה ושלבי ביצוע לאספקה והתקנת מתקני

המשחקים ו/או מתקני הכושר

1. יובהר כי אספקת והתקנת המתקנים כוללת גם אספקה והתקנה של חיפויי מנחת הולם (להלן: משטחי בטיחות מדשא סינטטי), הצללה, שילוט וכל עבודה נוספת שתידרש לצורך שימוש תקין ומלא בכל המתקנים הנזכרים בהצעה.
2. תוך 14 ימים קלנדריים לכל המאוחר ממועד חתימת שני הצדדים על החוזה יגיש הקבלן תכנון סופי של כלל האתרים לאישור המזמינה אשר תאשר את התכנון הסופי/ תבקש לתקן תכנון זה תוך 14 ימים קלנדריים לכל המאוחר ממועד קבלתו. ככל שיתבקש על ידי אדריכלית החברה תיקון של התכנון הסופי יידרש הקבלן להגיש תכנון מעודכן תוך 7 ימים קלנדריים לכל המאוחר ממועד הודעת המזמינה על הצורך בתיקונו.
3. לצורך התקנת עמודי ההצללה תוציא החברה צו התחלת עבודה להתקנת עמודי הצללה. התקנת עמודי ההצללה תסתיים, לכל המאוחר, תוך 7 ימים קלנדריים ממועד קבלת צו התחלת העבודה להתקנת עמודי ההצללה.
4. לצורך ביצוע כלל העבודות הנדרשות להקמת כל המתקנים בכל האתרים (אספקה והתקנה של: מתקני משחק וכושר, משטחי בטיחות מדשא סינטטי, הצללה ושילוט) תוציא החברה צו התחלת עבודה להתקנת המתקנים. כל העבודות להתקנת כלל המתקנים תסתיימנה לכל המאוחר תוך 120 ימים קלנדריים ממועד קבלת צו התחלת עבודה להתקנת המתקנים.
5. צו התחלת העבודה להתקנת עמודי ההצללה וצו התחלת העבודה להתקנת המתקנים ינתנו רק לאחר אישורה של אדריכלית החברה כי התכנון הסופי מאושר על ידה.
6. מובהר כי החברה רשאית לשנות את המועדים הנקובים לעיל על פי שיקול דעתה הבלעדי ומבלי צורך לנמק.

נספח יט' - התחייבות לשמירת סודיות

אני הח"מ, _____, נושא ת.ז. _____ מורשה/י חתימה של המציע _____ (להלן "המציע") לאחר שהוזהרתי כי עלי לומר את האמת וכי אם לא אעשה כן אהיה צפוי לעונשים הקבועים בחוק מצהיר בזאת כי אני מתחייב לשמור בסודיות מלאה ומוחלטת, כל ידיעה, מסמך, רשימה, תכנית, צילום, וכל מידע אחר, כולל ממוחשב, שהגיע לידי או לידיעתי, במסגרת עבודתי והפעילות בחברת שקמונה.

1. למען הסר כל ספק, התחייבות זאת תקפה גם לעבודה מהבית או מכל מקום אחר.
2. שלא להעביר, לגלות, למסור לאחר, להעביר או לנצל, כל מידע כנ"ל שהגיע לידי או לידיעתי, בין במישרין ובין בעקיפין, או עקב או בקשר לביצוע עבודתי.
3. האמור לעיל לא יחול על מידע אשר (1) הינו נחלת הכלל או שיהפוך לנחלת הכלל שלא עקב מעשה או מחדל שלי או מי מטעמי; (2) מידע שהגיע אלי מידי צד ג' שלא עקב הפרת חובת סודיות; (3) מידע שהיה בידי קודם למסירתו על ידי החברה; (4) מידע אשר פותח על ידי באופן עצמאי ללא שימוש במידע סודי כאמור בסעיף זה; (5) מידע כללי אשר אינו מכיל נתונים ו/או מידע אשר הועברו על ידי החברה; (6) מידע שיש חובה לגלותו על פי דין או צו של רשות מוסמכת.
4. לנקוט בכל אמצעי הזהירות והאבטחה כלפי חומר כנ"ל, כדי למנוע אפשרות שיצא מרשותי ויגיע לידי מי שלא הוסמך לקבלו.
5. ידועה לי הרגישות הרבה של החומר בהיותו בבעלות חברת שקמונה וכן ידועה לי העובדה כי הינו מוגן בנוסף על פי חוק הגנת הפרטיות תשמ"א - 1981 (להלן: "החוק") ותקנות הגנת הפרטיות תשמ"ו - 1986.
6. הנני מתחייב לשמור ולקיים בקפדנות כל הוראה על פי דין לרבות כל הוראות החוק, הצווים והתקנות לפיו.
7. ידוע לי כי אין בהצהרתי זו בכדי לגרוע מכל חובה המוטלת עלי על פי כל דין.
8. ידוע לי ואני מסכים כי אם לא אקיים את התחייבויותיי לכם על פי כתב התחייבות זה, כולן או מקצתן, אפר את חובת הנאמנות שאני חב כלפיכם וזאת בנוסף להפרת ההוראות הקבועות בחוק והעונשים הקבועים בדין.

תאריך	שם ומשפחה	תפקיד	חתימה
-------	-----------	-------	-------

נספח כ' - אישור קיום ביטוחים

נספח כ' - אישור קיום ביטוחים - ביטוח עבודות קבלניות / בהקמה										
אישור ביטוח זה מהווה אסמכתא לכך שלמבוטח ישנה פוליסת ביטוח בתוקף, בהתאם למידע המפורט בה. המידע המפורט באישור זה אינו כולל את כל תנאי הפוליסה וחריגיה. יחד עם זאת, במקרה של סתירה בין התנאים שמפורטים באישור זה לבין התנאים הקבועים בפוליסת הביטוח יגבר האמור בפוליסת הביטוח למעט במקרה שבו תנאי באישור זה מיטיב עם מבקש האישור.										
מבקש האישור הראשי	גורמים נוספים הקשורים למבקש האישור וייחשבו כמבקש האישור	המבוטח	מען הנכס המבוטח / כתובת ביצוע העבודות	מעמד מבקש האישור						
שם: שקמונה חברה ממשלתית עירונית לשיקום הדיור בחיפה בע"מ	שם: עיריית חיפה ו/או המפקח ו/או המנהל מטעם שיקמונה ו/או עיריית חיפה ו/או תאגידים עירוניים ו/או עובדים של הנ"ל	שם: למלא	אספקה והתקנה של מתקני משחק ומתקני כושר בחיפה	אחר: מזמין						
ת.ז.ח.פ. 520024209	ת.ז.ח.פ. 500240006	ת.ז.ח.פ.								
מען: רחבו הנמל 48, חיפה	מען: רחוב חסן שוקרי 14, חיפה	מען:								
תיאור הקשר למבקש האישור הראשי: חברת אם ו/או בת ו/או אחות ו/או קשורה ו/או שלובה ו/או חלק מהקבוצה										
כיסויים										
פרקי הפוליסה חלוקה לפי גבולות אחריות או סכומי ביטוח או הרחבות	מספר הפוליסה	נוסח ומהדורת הפוליסה	תאריך תחילה תאריך רטרואקטיבי	תאריך סיום ניתן להזין תאריך רטרואקטיבי	גבול אחריות לכלל פעילות המבוטח / סכום ביטוח / שווי העבודה	השתתפות עצמית	מטב	כיסויים נוספים בתוקף וביטול חריגים		
					לתקופה	למקרה				
כל הסיכונים עבודות קבלניות הרחבות לדוגמה (ניתן לפרט בהתאם לפרקי הפוליסה):					למלא	למלא				
נזק בזדון					מלוא סכום הביטוח			309 ויתור על תחלוף לטובת מבקש האישור		
נזק עקיף מתכנון, עבודה וחומרים לקויים					מלוא סכום הביטוח			313 כיסוי בגין נזקי טבע		
רכוש עליו עובדים					20% מסכום הביטוח, מיני 250,000			314 כיסוי גניבה פריצה ושוד		
רכוש סמוך					20% מסכום הביטוח, מיני 250,000			316 כיסוי רעידת אדמה		
רכוש בהעברה ואחסנה					5% מסכום הביטוח			317 מבוטח נוסף - אחר (קבלני משנה)		
								318 מבוטח נוסף - מבקש האישור		
								324 מוטב לתגמולי ביטוח - מבקש האישור		
								328 ראשוניות		
								331 שעבוד לטובת מבקש האישור		
								334 תקופת תחזוקה (24 חודשים)		
								338 הרחבת כיסוי על בסיס ערך כינון		
								345 הרחבה לנוק בגין פרעות ושביטות		

	נ							ציוד קל, מתקנים ומבני עזר פינתי הריסות
	נ		15% מסכום הביטוח					שכ"ט אדריכלים, מהנדסים ומומחים
	נ		5% מסכום הביטוח					הוצאות למילוי דרישות רשויות מוסמכות
	נ		5% מסכום הביטוח					נוק ישיר מתכנון, עבודה וחומרים לקויים
	נ		10% מסכום הביטוח					הוצאות לזירוז כינון הנזק
	נ		5% מסכום הביטוח					צד ג'
302 אחריות צולבת 304 הרחב שיפוי 307 הרחבת צד ג - חבות כלפי צד שלישי במסגרת הכיסוי המכוסה בפוליסה בגין חבות כלפי צד ג הרחבת צד ג - 'קבלנים וקבלני משנה 309 ויתור על תחלוף לטובת מבקש האישור 312 כיסוי בגין נזק שנגרם משימוש בצמ"ח 315 כיסוי לתביעות המל"ל 317 מבוטח נוסף - אחר (קבלני משנה) 318 מבוטח נוסף - מבקש האישור 328 ראשוניות 329 רכוש מבקש האישור ייחשב כצד ג' 340 רעידות והחלשת משען - 750,000 ₪ 341 נזק עקיף עקב פגיעה במתקנים וכבלים תת קרקעיים - 750,000 ₪	נ		8,000,000					
309 ויתור על תחלוף לטובת מבקש האישור 317 מבוטח נוסף - אחר (קבלני משנה) 318 מבוטח נוסף - מבקש האישור 328 ראשוניות	נ		20,000,000					אחריות מעבידים
302 אחריות צולבת 304 הרחב שיפוי 309 ויתור על תחלוף לטובת מבקש האישור 328 ראשוניות 332 תקופת גילוי (12 חודשים) 347 הרחבת שם המבוטח לטובת מבקש האישור ביחס לפגם במוצרים שסופקו ו/או הותקנו ו/או שווקו ו/או תוחזקו על ידי המבוטח ו/או מי מטעמו	נ		2,000,000					חבות המוצר (משולבת)
309 ויתור על תחלוף לטובת מבקש האישור 321 מבקש האישור מבוטח נוסף בגין מעשי / מחדלי המבוטח 325 מרמה ואי יושר עובדים 327 עיכוב/שיהוי עקב מקרה ביטוח 328 ראשוניות 332 תקופת גילוי (6 חודשים)	נ		2,000,000					אחריות מקצועית (משולבת)
פירוט השירותים (בכפוף, לשירותים המפורטים בהסכם בין המבוטח למבקש האישור, יש לציין את קוד השירות מתוך הרשימה הסגורה המפורטת בנספח ג' כפי שמפורסם על ידי רשות שוק ההון, ביטוח וחיסכון. ניתן להציג בנוסף גם המלל המוצג לצד הקוד ברשימה הסגורה):								
074,029,009								
ביטול/שינוי הפוליסה								
שינוי לרעת מבקש האישור או ביטול של פוליסת ביטוח, לא ייכנס לתוקף אלא 30 יום לאחר משלוח הודעה למבקש האישור בדבר השינוי או הביטול.								
חתימת האישור								
המבטח:								

נספח כא' - הצעה ותמורה

לכבוד :

ועדת המכרזים

חברת שקמונה

1. אני הח"מ, לאחר שבחנתי בחינה זהירה את כלל מסמכי המכרז והבנתי את תוכנם, מגיש את הצעתי לאספקת והתקנת מתקני משחק ומתקני כושר.
2. הריני לצרף להצעתי את כל האישורים הנדרשים עפ"י תנאי המכרז.
3. הריני לצרף להצעתי המלצות בכתב בדבר ניסיוני למתן השירותים כנדרש בתנאי המכרז.
4. הנני מתחייב לחתום על החוזה מיד לאחר שאקבל הודעה מהחברה.
5. הצעת המציע תעמוד בתוקפה על כל פרטיה למשך 180 ימים מהיום האחרון להגשת הצעות או עד למועד הכרזה על זוכה במכרז – המועד המאוחר מבין השניים.
6. הנני מתחייב להמציא בעת חתימת החוזה את נספח הביטוח החתום ע"י חברת הביטוח ללא שינוי, מחיקה או תוספת כלשהן.
7. תמורה הכוללת שתשולם למציע הזוכה הינה 3,000,000 ₪ כולל מע"מ בהתאם לתנאי סעיף 11 לחוזה.
8. הזמנת השירותים תיעשה על פי צרכי החברה ובהיקפים הנדרשים על ידה והיא אינה מתחייבת להזמין בהיקף הסכומי הנקוב לעיל.

תאריך	שם ומשפחה	תפקיד	חתימה

רשימת תיוג להגשה		
שם המסמך	X/V	כמות
הזמנה לקבלת הצעות – מסמך א'		2
תנאים כללים מיוחדים – מסמך ב'		2
הצעה תכנונית		5
הוכחת עמידה בתנאי סף לפי סעיף 2.1 במסמך ב'		2
אישור ניהול ספרים		2
תעודת התאגדות (אם האמור בתאגיד)		2
טיוטת החוזה – נספח א' ;		2
ערבות ביצוע חתומה על ידי המציע – נספח ג' ;		2
ערבות טיב/בדק חתומה על ידי המציע- נספח ג'1 ;		2
תצהיר ניסיון (יחיד) – נספח ד' ;		2
תצהיר ניסיון (תאגיד) – נספח ה' ;		2
אישור רוח על מחזור כספי – נספח ו' ;		2
טופס פרטים וניסיון – נספח ז' ;		2
תצהיר אי הרשעה בעבירת פשע או קלון (יחיד) – נספח ח ;		2
תצהיר אי הרשעה בעבירת פשע או קלון (תאגיד) – נספח ט' ;		2
אישור ואימות זכויות חתימה וחותמים – נספח ט"י ;		2
תצהיר נכונות מידע (יחיד) – נספח יא' ;		2
תצהיר נכונות מידע (תאגיד) – נספח יב' ;		2
תצהיר בעניין תשלום שכר מינימום ועובדים זרים – נספח יג' ;		2
אישור על תשלום שכר מינימום וזכויות סוציאליות – נספחים יד', יד'1 ;		2
תצהיר תיאום מכרז – ליחיד – נספח טו' ;		2
תצהיר תיאום מכרז – לתאגיד – נספח טז' ;		2
הצהרה בדבר קרבה משפחתית – נספח יז' ;		2
לוחות זמנים- נספח יח' ;		2
התחייבות לשמירת סודיות – נספח יט' ;		2
אישור קיום ביטוחים- נספח כ' ;		2
הצעה ותמורה – נספח כא' ;		2
ניקוד איכות – נספח כב' ;		2
אפיון מתקני המשחק והכושר כולל התמורה - נספח- כג' ;		2
אפיון הצללה- נספח כג(1) ;		2
אפיון משטח ההולם - נספח כג(2) ;		2
אישור רכישת מסמכי מכרז – נספח כד' ;		2
תוכניות פיתוח- נספח כה' ;		2
הצעת הקבלן לתקופת תחזוקה מקיפה – נספח כו'		2

רשימת התיוג נועדה לעזור למציעים להגיש הצעתם כנדרש וללא חוסרים.
על המציעים האחריות לוודא כי הצעתם מוגשת בדיוק לפי דרישות מסמכי המכרז ו/או מסמכי ההבהרות שייצאו, אם ייצאו, בגינו.

נספח כב' - תבחיני איכות

סעיף	הקריטריון	הניקוד המרבי	הערות
1.	העיצוב והתכנון עיצוב ייחודי/ נראות/ השתלבות מתקנים בסביבה הקיימת, חדשנות וצורניות	עד 30 נקודות	על פי התרשמות הוועדה המציע יצרף את הצעת העיצוב ויציג את התכנון המוצע בפני הוועדה באמצעות פרזנטציה (מצגת) וקטלוגים. הניקוד יינתן עבור: <ul style="list-style-type: none"> מקוריות המתקנים והחדשנות הפונקציונלית והעיצובית. ניצול של שטח האתר. עיצוב ההצללה. התאמת המתקנים למשתמשים עם צרכים מיוחדים.
2.	מגוון/שוונות הפעילויות במתקנים	עד 25 נקודות	על פי התרשמות הוועדה המציע יצרף הדמיה של כל המתקנים המוצעים (הדמיה נפרדת לכל גן/שטח). ניקוד יינתן עבור: <ul style="list-style-type: none"> כמות משתמשים בו זמנית המתקן ביחס להצעות מקבילות. טווח הגילאים המותר בשימוש במתקן של ציבור המשתמשים.
3.	תקופת אחריות מקיפה	עד 15 נקודות	על כל שנה נוספת מעל שלוש שנים של אחריות מקיפה על פי תנאי החוזה יקבל הקבלן נקודה נוספת. כלומר, עבור תקופת אחריות מקיפה של 10 שנים יקבל הקבלן 7 נקודות וכד'.
4.	חומרים, מחירון חלפים ועמידות	עד 20 נקודות	על פי התרשמות הוועדה בהתבסס על מסמכים שיצורפו על ידי המציע. <ul style="list-style-type: none"> בחינת החומרים מהם עשוי המתקן. עמידות המתקנים לאורך שנים. התאמתם להתמודדות עם וונדליזם. התאמתם לאזור ההתקנה ולאקלים ששורר בו. עדיפות למוצרים אשר מיוצרים בישראל. עמידות שכבת המנחת. יתרון ל-HPL, פלבי"מ 316, פלבי"מ 304, פוליקרבונט, בדי הצללה מתקדמים. צורך בפירוק חורף של היריעות. התרשמות מהיקף המחירון המצורף ומעלות חלקי החילוף ושעות העבודה ביחס למקובל בתחום.

הערות	הניקוד המרבי	הקריטריון	סעיף
<ul style="list-style-type: none"> • ניסיון המציע בביצוע פרויקטים בעלי מאפיינים דומים. • 2 נקודות לכל 5 שנים מעל תנאי הסף ועד 10 נקודות. • מוניטין ורקע של יצרני הציוד. • מוניטין ורקע של החברה המתקינה. • התרשמות על סמך ניסיון עבר עם המציע. <p>במידת הצורך, תצא הוועדה לסיור באתרים בהם בוצעה העבודה שהוגשה על ידי המציעים.</p>	עד 10 נקודות	ניסיון המציע	.5

נספח כג' - אפיון מתקני המשחק ומתקני הכושר ותכולת אחריות

מקיפה

גוון מתקני המשחק (מתייחס לכל חלקי המתקנים) של המציע הזוכה יתואם ויאושר על ידי אדריכלית החברה.

שטח משטח מנחת הולם והצללה (מחושב לפי היטל) (מ"ר)	עלות מתקן (מחושב כ-קומי) (ש"ח כולל מע"מ)	אפיון מתקני משחק וכושר	שם האתר וכתובתו
<ul style="list-style-type: none"> משטח מנחת בשטח 500 מ"ר הצללה בשטח 600 מ"ר (היטל) 	1,450,000	<p>המתקנים יהיו מחומרים מתועשים בשילוב חומרים טבעיים כגון עץ רוביניה או עץ שיטה. מתקני המשחק יתאימו למגוון רחב של גילאים: פעוטות ובוגרים. עיצוב המתקנים יהיה ייחודי וייתייחס לאופיו של גן האם ולקרבתו לגן החיות העירוני.</p> <p>המתקנים יחולקו לשלושה אזורי פעילות:</p> <ul style="list-style-type: none"> אזור מתקנים לגילאי 1-3 הכוללים פעילות טיפוס, זחילה, גלישה אזור מתקנים לגילאי 3-12 שכולל מתקן מרכזי אתגרי עם הפעילויות הבאות: קפיצה, טיפוס, שיווי משקל, זחילה, גלישה, תליה וסיבוב. חצובת נדנדות הכוללת 1 או 2 מושבי בוגרים, 1 או 2 מושבי פעוטות, מושב קן לציפור. מתקני מתח, תליה, סולם אופקי משולב במתקן המרכזי או נפרדים. 	גן האם

שם האתר וכתובתו	אפיון מתקני משחק וכושר	עלות מתקן (מחושב כ-קומי) (שו כולל מע"מ)	שטח משטח מנחת הולם והצללה (מחושב לפי היטל) (מ"ר)
גן רוזה כהן רח' טרומן	<p>המתקנים יהיו מחומרים עמידים לתנאי קו שני חוף ים. המתקנים יחולקו לשלושה/ ארבעה אזורי פעילות:</p> <ul style="list-style-type: none"> מתקן מרכזי שיכיל לפחות מגלשה אחת בגובה שתי קומות מתקן, מגלשה נמוכה בגובה קומת מתקן אחת, טיפוס בחבלים, מעבר עילי במשטח לא יציב (דוגמת גשר חבלים), כיפת טיפוס מתקן לפעוטות בגיל 1-3 שמכיל טיפוס וגלישה, נדנדת עלה ורד ל 4 ילדים לפחות חצובת נדנדות הכוללת 1 או 2 מושבי בוגרים, 1 או 2 מושבי פעוטות, מושב קן לציפור. מתקני כושר לילדים ונוער דוגמת מתח, סולם אופקי, סולם אנכי, מתקן שיווי משקל, טבעות תליה - משולבים במתקן או נפרדים. שולחן פינג-פונג 	900,000	<ul style="list-style-type: none"> משטח מנחת בשטח 600 מ"ר הצללה בשטח 450 מ"ר (היטל)
גן המלך דוד (צמוד לבית 15)	<p>המתקנים יחולקו לארבעה אזורי פעילות:</p> <ul style="list-style-type: none"> מתקן משולב לגילאי 3-12 הכולל טיפוס, תלייה וגלישה. מתקן משולב לגילאי 1-3 הכולל זחילה, טיפוס וגלישה, מתקנים בודדים לנדנד, סיבוב, שהייה. חצובת נדנדות הכוללת 1 או 2 מושבי בוגרים, 1 או 2 מושבי פעוטות, מושב קן לציפור. מתקן כושר לגילאי 12+ לאימון פונקציונאלי רב פעולות הכולל מתח, תלייה, שיווי משקל, טיפוס, כוח ויציבה. 	650,000	<ul style="list-style-type: none"> משטח מנחת בשטח 350 מ"ר הצללה בשטח 450 מ"ר (היטל)

תכולת האחריות המקיפה תכלול:

- ניקיון המתקנים מכתובות, מדבקות וגרפיטי בתדירות של אחת לשבועיים לכל הפחות.
- ביצוע תחזוקה מונעת על פי הוראות יצרן הציוד לרבות תיקון נזקי קורוזיה, ארוזיה ודהייה בתדירות שלא תפחת מאחת לחודש לכל הפחות.
- ביצוע בדיקות שנתיות לפי תקן ישראלי 1498 ולתקן ישראלי 1497 ותיקון ליקויים (שלוש פעמים, החל מסוף השנה הראשונה).
- תיקון והחלפה של מתקנים אשר ניזוקו כתוצאה מהתקנה לקויה או מאספקת חומרים לא תקינים ללא צורך בהוכחת אחריות הקבלן על ידי המזמינה, בתוך 72 שעות ממועד קבלת ההודעה במשרדי הזוכה.
- תיקון נזקים אשר נגרמו כתוצאה משימוש לא נכון או מנזק מכוון ובלבד שעלות תיקון הנזק המצטבר במהלך שנות האחריות אינו עולה על 300,000 ₪ מערך המתקנים (כולל מע"מ).
- במידה והקבלן הציע תקופת תחזוקה מקיפה נוספת על שלוש (3) שנות האחריות, יתווספו 4% מערך המתקנים עבור כל שנת תחזוקה מקיפה אותה הציע הקבלן בנספח כו' לסך הנזק המצטבר אותו יתקן הקבלן כחלק מהצעתו (נוסף על 10% שהוזכרו לעיל). ערך הנזק ייקבע על פי המחירון אותו הגיש הקבלן כחלק ממסמכי הזכייה.
- קיפול יריעות הצללה מדי חורף (על פי הנחיות העירייה), כביסת היריעות והחזרת למקומן בתחילת האביב, על פי הנחיות העירייה. הנחיה זו תקפה לשלושת שנות האחריות הראשונות בלבד אלא אם הקבלן יוכיח כי היריעות עמידות בכל מזג אוויר וכי התכן ההנדסי מאפשר עמידת המתקן בחורף ללא חיפוי.
- תיקון בלאי, שחיקה, קרעים והתפוררות במשטח המנחת הולם.

נספח כג'1 אפיון הצללה - מפרט מבנה הצללה עם עמודים לא פריקים



מנהל התפעול ופיתוח תשתיות
אגף תשתיות עירוניות
מחלקת גנים
ינואר 2021

1. כללי:

- 1.1 מסמך זה מגדיר ומפרט את דרישות הטכניות של מחלקת גינון, תאורה ואגף האבטחה לצורך ניצול עמוד הצללה כעמוד תאורה ומיקום מצלמות.
- 1.2 דרישות המפרט מחייבות את הקבלן.
- 1.3 תצורת התקנה הנדרשת לתאורה:
 - 1.3.1 הזנה מרשת החשמל הארצית.
 - 1.3.2 עמוד התאורה (ההצללה) תגיע הזנת מתח נמוך (עד 120 Vdc או 60Vac) מארון החשמל ותחובר לתאורה.
- 1.4 מיקום ההתקנות:
 - 1.4.1 התאורה, הצילום והכריזה, תתוקנה תמיד מתחת להצללה כמפורט בהמשך.
 - 1.4.2 מערכות הצילום והכריזה תהיינה מותקנות תמיד מעל גופי התאורה כמפורט בהמשך (בקטע העליון שבין התאורה לקצה העמוד).
- 1.5 עמידה בתקינה וחישובי חוזק:
 - 1.5.1 תכנון ההצללה יעשה ע"י מהנדס אזרחי, קונסטרוקטור רשוי מטעם המציע הזוכה.
 - 1.5.2 התכנון יעמוד בתקנים הבאים:
 - 1.5.2.1 תקן ישראלי 414 - עמידה במשבי רוח (מיפוי עוצמות רוח לפי אזורים בישראל).
 - 1.5.2.2 תקן ישראלי 1225 – תכן וביצוע של מבנים העשויים מפלדה והגנתם משיתוך.
 - 1.5.2.3 ISO 12944 – תקן בינלאומי להגנה בפני קורוזיה של מבני פלדה ע"י צבע מגן

- ברמה C5M. (C5M מגדיר את רמת ההגנה הנדרשת לסביבה ימית).
- 1.5.2.4. תקן ישראלי 812 חלק א' – תכנון וייצור עמודי תאורה מפלדה עד 18 מטר גובה. (התקן אינו מתייחס ליסודות או אופן ההתקנה אלא ליכולת והערכת כוחות הפועלים על העמוד עצמו!) ההתייחסות לתקן זה מבהירה למתכנן שעמוד ההצללה משמש בין היתר גם כעמוד תאורה...
- 1.5.3. נדרש לבצע ולהגיש חישוב אקסטרפולציה ("נרמולי") לסעיפי תקן 812, כך שיותאם לנתונים הפיזיים של העמוד הנדרש בפועל עפ"י מסמך זה. הנרמול יבוצע ויאושר לפי העניין ע"י מהנדס אזרחי/קונסטרוקטור או מהנדס מכונות מוסמך מטעם המציע הזוכה.
- (האישור ההנדסי לעמידה בתקן יוגש בכתב בליווי החישוב ע"י המהנדס המצהיר).
- 1.5.4. בנוסף, יגיש הקונסטרוקטור מסמך חתום המאשר את מבנה ההצללה מטעם המציע הזוכה את החישובים הבאים:
- 1.5.4.1. חישוב סטטי.
- 1.5.4.2. חישוב "עומס מתיחה" על העמוד עקב יניקת רוח.
- 1.5.4.3. חישוב שקיעה (בעקבות כוח המתיחה).
- 1.5.4.4. חישוב לעומס רוח לפי ת.י 414.
- 1.5.4.5. כל חישוב אחר לפי שיקול דעתו של הקונסטרוקטור מטעם המציע הזוכה.
- 1.5.5. תכנון ההצללה ע"י המהנדס יתבסס על ביקור באתר המיועד. לאחר התרשמות מהטופוגרפיה של האתר (קיומם של מבנים, עצים, כיוון הגעת השמש וכדומה), יבוצע התכנון המתאים (הצללה בתצורת "אוהלי" ממברנה, הצללת "מפרשים" וכדומה).
- 1.5.6. התכנון ההנדסי (ואישור הקונסטרוקטור מטעם המציע הזוכה) יהיה כזה שיאפשר את השארת יריעות ההצללה לכל אורך השנה, הן בחורף והן בקיץ.
- 1.5.7. מתכנן ההצללות ייתן דעתו להתקנים הצפויים להיות על עמוד ההצללה (מה וכמה) ולמשל: מצלמות, גופי התאורה, לוח סולארי וכדומה. כמו-כן גודל הפתחים בעמוד.
- 1.5.7.1. בכל מקרה, המשקל הכולל שיהיה על העמוד, כתוצאה מתוספת ההתקנים האמורים, לא יעבור את 40 הק"ג בראש העמוד.
- 1.5.7.2. בחלקו התחתון של העמוד, בגובה 60 ס"מ מפני הקרקע, ייקבע פתח אשר ניתן לנעילה באמצעות בורג הלן עשוי פלב"מ כמפורט בהמשך, בגודל 45X15 (ס"מ) עבור הגישה למגש תאורה.
- 1.5.8. מתכנן ההצללה ו/או הקונסטרוקטור מטעם המציע הזוכה, יגישו תכנון מלא ומפורט לבסיס העמוד.
- באחריות המציע הזוכה לקבל את אישור התכנון והחישובים של הקונסטרוקטור

מטעמו **בטרם ההתקנות** (וכתנאי לביצוע ההתקנות) יחד עם שרטוט התכנן הסופי של כל סוגי העמודים (עם או בלי ההתקנים) שבפרויקט.

מובהר ומודגש : כי המציע הזוכה לא יבצע שום שינוי/תוספת/פעולות ריתוך או חיתוך ולא יבצע צביעה של עמודי ההצללה באתר ההתקנה. העמודים יגיעו כשהם מוכנים להתקנה על בסיס הבטון.

2. עקרונות התכנון לעמוד ההצללה המשמש גם כעמוד תאורה או/ו צילום :
 - 2.1. יבוצע תכנון מפורט ע"י קבלן ההצללות בהתאם לאופן ההתקנה הנדרש לעיל לפי דרישות התאורה הספציפיות הנדרשות בפרויקט.
 - 2.2. העמוד יהיה מוגן מקורוזיה בגליון חס. לא יתבצעו ריתוכים לאחר הגליון.
 - 2.3. כל חלקי החיבור והעיגון לקרקע של העמוד, יהיו סמויים מן העין.
 - 2.4. בתחתית העמוד יהיה כיסוי הקיפי – "צלחת". בשום מקרה לא יכוסה באספלט או בטון.
 - 2.5. קצהו העליון של העמוד יהיה סגור לחדירת מי-גשמים.
 - 2.6. גוון צבע העמוד ייקבע לפי בחירת אדריכל הפרויקט המאושר לביצוע.
 - 2.7. הצבע יהיה בעל הגנה בפני קורוזיה ברמה C-4 לפחות. (C-4 מגדיר עמידות ברמה גבוהה) בעובי של לפחות 100 מיקרון לפילם יבש.
 - 2.8. הצביעה תהיה עם הגנת "אנטי גרפיטי" (כדוגמת ציפוי 700 – ESP של חברת "ננו-ציפויים" – יבנה, טל. 03-7166565).
 - 2.9. מפרט הצביעה יעבור לאישור המזמין מראש – בטרם ביצוע.

3. נתוני התכנון :
 - 3.1. גובה עמוד הצללה מינימלי יהיה 4.5 מטר מפני הקרקע. עמוד זה ישמש לתאורה אנ צילום.
 - 3.2. גובה ההצללה יהיה לפחות 2 (שני) מטר מעל לגובה המתקן עליו היא מצילה.
 - 3.3. תוכנית ההצללה תיבחן ותאושר על ידי נציגי המזמינה.
 - 3.4. פתח האוורור לא ימוקם מעל לראש המתקן הגבוה באתר אלא במקום שלא תתאפשר אליו גישה מהמתקנים.
 - 3.5. עמוד הצללה בגובה 5.5 מטר (מפני הקרקע) – ומעלה, ישמש לצילום או תאורה.
 - 3.6. פתח השירות ("המגש") יהיה מופנה תמיד לפנים אזור ההצללה להבטחת נגישות.
 - 3.7. צידו התחתון של עמוד ההצללה – הצד הנוגע בקרקע.
 - 3.7.1. גובהו התחתון של פתח המגש יהיה 60 ס"מ מפני הקרקע.
 - 3.7.2. פתח המגש יהיה באורך 45 ס"מ וברוחב של 15 ס"מ.
 - 3.7.3. דלת המגש תהיה מאובטחת עם כבל גמיש מצופה בשרוול ניילון באורך של 60 ס"מ. קצה אחד של הכבל יהיה תפוש בחלק הפנימי של עמוד ההצללה והקצה השני יהיה מקושר לדלת המגש. הכבל יקושר עם מהדקי לחיצה (לא נעל כבל).
 - 3.7.4. בתוך עמוד ההצללה, בתחתית הפתח למגש ובצד, ירותך בורג לצורך חיבור

- הארקה. מידות הבורג: M10 ובאורך של 40 מ"מ.
- 3.7.5. נעילת דלת המגש לעמוד ההצללה תהיה עם בורג "אלן" – מנירוסטה (M8). הבורג יהיה מאובטח למניעת אובדן.
- 3.7.6. בתוך עמוד ההצללה, באזור הפתח של המגש, יותקן "תפש המגש", לוח פח שעליו יותקן המגש. נתוני הלוח להלן:
- 3.7.6.1. לוח פח יהיה מגולוון בעובי 2 מ"מ, ברוחב 10 ס"מ ובאורך של 45 ס"מ.
- 3.7.6.2. לוח הפח יורחק מהדופן הפנימית של עמוד ההצללה 20 מ"מ.

להלן תיאור "תפש המגש":

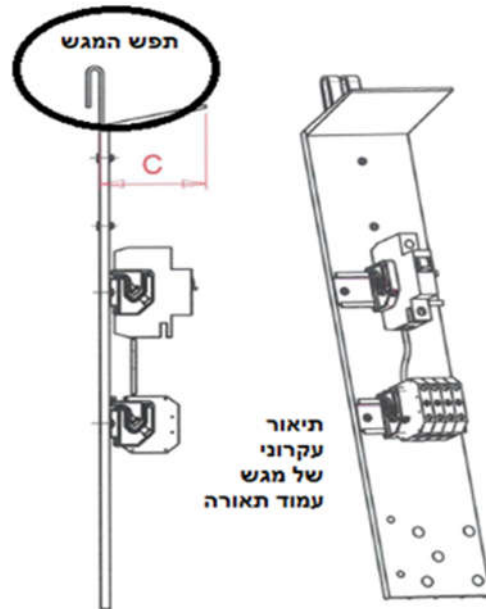

- 3.7.6.3. בהתקנת העמוד: בטרם יציקת הבטון לבסיס עמוד ההצללה, יושחלו שני צינורות (בקטרים 80 מ"מ ו- 50 מ"מ) מסוג קוברה. הצנרת תושחל במסלול מעגלי מתון (רדיוס כיפוף של 25 ס"מ לפחות!) מתוך העמוד אל נפח היציקה ותצא דרך פתח ייעודי אובלי שבעמוד בעומק 80 ס"מ מפני הקרקע, כך שבסופה תהיה בזווית של 90 מעלות ביחס לעמוד ההצללה.
- 3.7.6.4. השחלת הצינורות בעמוד ההצללה תהיה על פי התרשים המצ"ב:

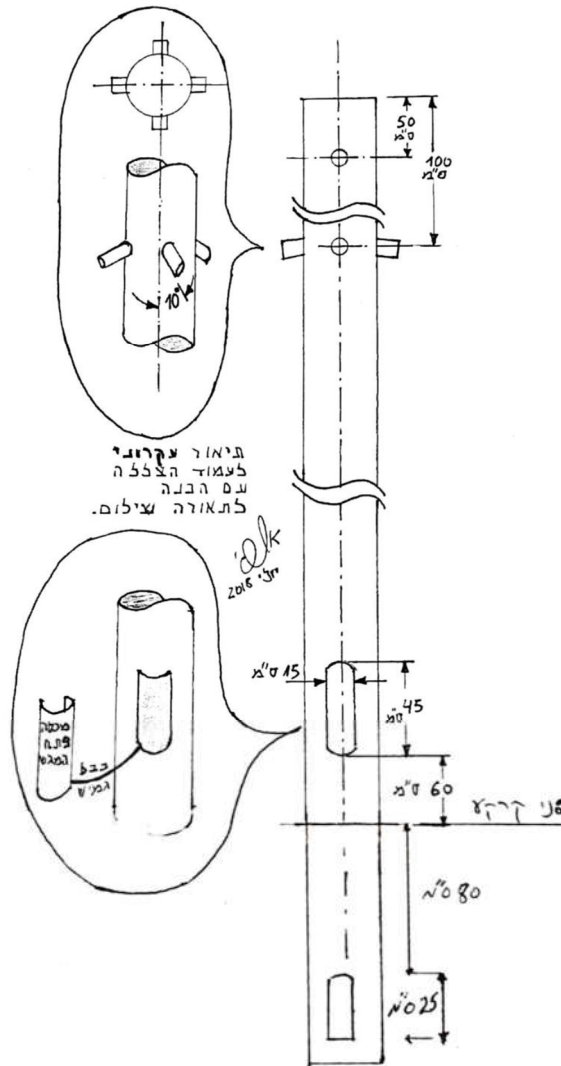

7

3.7.6.5. אורך הצנרת: הצנרת בתוך העמוד תגיע מהפתח התחתון של המגש ותצא עד מטר אחד משולי דופן יציקת הבסיס של העמוד. (ראה איור).

3.7.7. מהצד העליון של העמוד – הצד הנוגע בהצללה עצמה:

3.7.7.1 הערות:

סעיף זה מתייחס לעמוד שגובהו המינימלי מפני הקרקע הוא **5.5 מטר ויותר**.
עמוד בגובה כזה (ומעלה) ישמש לצילום נ/א תאורה.

3.7.7.2 בגובה 50 ס"מ מהקצה העליון של עמוד ההצללה (ומתחת להצללה!) יהיה פתח יציאה, בכיוון כלשהו, עם צינור בקוטר 1.5' ובאורך של 10 ס"מ, כשהוא מוטה כלפי תחתית העמוד בזווית של 10 מעלות, עבור יציאת כבלי הצילום והכריזה. (הנטייה כלפי מטה למניעת חדירת מי גשמים לתוך עמוד ההצללה).

3.7.7.3 בגובה מטר אחד מהקצה העליון של ההצללה (ומתחת להצללה) יהיו 2 יציאות ("שטוצרים") לטובת "תאורת הצפה". היציאות במפתח 90 מעלות וכיוונם אינו משנה. (הם מיועדים ליציאת כבלי החשמל בלבד שיחוברו לפנסי הצפה).

3.7.7.4 קוטר צינורות היציאה 2' ואורך כל אחד 10 ס"מ.

3.7.7.5 הצינורות יהיו מוטים כלפי תחתית העמוד בזווית של 10 מעלות. (למניעת חדירת מי גשמים).

3.7.7.6 בגובה 4.5 מטר של עמוד ההצללה, מפני הקרקע (ומתחת להצללה!), יהיו יציאות ("שטוצרים") עבור התקנת גופי תאורת שבילים- אם קיימת כזו תאורה, ספציפית לאותו העמוד. כיוון היציאות הללו מגדיר את כיוון הפנסים שיותקנו. נתון הכיוון לפי שרטוט מיקום הפנסים של מתכנן מחלקת התאורה.

3.7.7.7 קוטר צינורות היציאה 2' ואורך כל אחד 10 ס"מ.

3.7.7.8 הצינורות יהיו אופקיים (90 מעלות ביחס לעמוד ההצללה).

3.7.8 **מהצד** העליון של העמוד – הצד הנוגע בהצללה עצמה:

3.7.8.1 הערות:

סעיף זה מתייחס לעמוד שגובהו מפני הקרקע הוא **פחות מ- 5.5 מטר**. (אבל יותר מ- 4.5 מטר!)

עמוד בגובה כזה ישמש בדרך-כלל לתאורה או צילום.

3.7.8.2 במקרה של צילום: בגובה חצי מטר מהקצה העליון של עמוד ההצללה (ומתחת להצללה), יהיו 2 יציאות ("שטוצרים") עבור כבלי צילום וכריזה.

קוטר צינורות יהיה 2' ואורך כל אחד מהם 10 ס"מ. כיוון הצינורות אינו משנה מאחר והם משמשים כפתח יציאה לכבלים.

הצינורות יהיו מוטים כלפי תחתית העמוד בזווית של 15 מעלות למניעת חדירת מי גשמים.

3.7.8.3 במקרה של תאורה: בגובה 4.5 מטר של עמוד ההצללה, מפני הקרקע (ומתחת

להצללה), יהיו יציאות ("שטוצרים") עבור התקנת גופי תאורת שבילים – אם קיימת כזו תאורה ספציפית לאותו העמוד.

כיוון היציאות הללו מגדיר את כיוון הפנסים שיותקנו. נתון הכיוון לפי שרטוט מיקום הפנסים של המתכנן ממחלקת תאורה. קוטר צינורות היציאה 2' ואורך כל אחד 10 ס"מ.
הצינורות יהיו אופקיים (90 מעלות ביחס לעמוד ההצללה).

4. מפרט לבד הצללה: (SPECIFICATION FOR PLAYGROUND SHADE CLOTH)

- 4.1 הגדרות/מושגים:
- 4.1.1 דנייר (DENIER) – צפיפות המסה של סיב בודד באריג. מוגדר כסה"כ המשקל בגרמים לכל 9000 מטר של הסיב הבודד.
- 4.1.2 מקדם הצללה (SHADE FACTOR) – גורם המתייחס לביצועים של בד הצללה הסופג אור גלוי או בלתי נראה (UV) בספקטרום שבין 290 ועד 770 ננו-מטר. זהו למעשה הגוון של האור הנראה מתחת לבד ההצללה. (בד שחור הוא עם גורם ההצללה הגבוה ביותר. בד שקוף הוא עם גורם הצללה הנמוך ביותר).
- 4.1.3 HDPE – סדרת בדי הצללה מבוססים על פוליאיתילן בצפיפות גבוהה.
- 4.1.4 (HDPE- High Density Polyethylene)
- 4.2 דרישה לעמידה בתקנים:
- 4.2.1 NFPA 701 (או תקן ישראלי 5093) – תקן המגדיר שיטות סטנדרטיות לבדיקות אש של טקסטיל ובדים.
- 4.2.2 תקן ישראלי 748 – תקן המגדיר את הגנת ההצללה מפני קרינת UV.
- 4.3 דרישות פרטניות:
- 4.3.1 ההצללה הינה חלק מהאחריות.
- 4.3.2 במידה והקונסטרוקטור מטעם המציע הזוכה יקבל החלטה על פירוק ההצללה (בעקבות תחזית מזג אוויר סוערת במיוחד), ההסרה וההתקנה מחדש של בד הצללה, תהיה קלה ופשוטה. לא יגרם נזק לבד או לרכיבים הצמודים אליו.
- 4.3.3 תתאפשר בחירה של עשרה גוונים לפחות. שילוב הגוונים בהצללה יסוכם בנפרד עם אדריכלית העיר.
- 4.3.4 גוון הבד לא ישתנה (צבעו לא ידהה) למשך כל תקופת ההתקנה. (310 שנים לפחות).
- 4.3.5 הבד יהיה על בסיס פוליאיתילן בצפיפות גבוהה (MONOFILAMENT HDPE), ארוג עם חוטים בהם הסיבים בצפיפות של 1200 דנייר לפחות. עובי האריג 1.5 עד 2 מ"מ מקסימום. יסופק אישור יצרן הבד.
- 4.3.6 הבד יהיה מוגן UV ברמה של 90% לפחות. יסופק אישור יצרן הבד.
- 4.3.7 משקל הבד: עד 400 גרם למ"ר ולא פחות מ- 320 גרם למ"ר.
- 4.3.8 מקדם ההצללה (SHADE FACTOR): מעל 80%.
- 4.3.9 הבד יהיה מעוכב בעירה עד 150°C לפחות. (בטיחות אש). יסופק אישור יצרן הבד.
- 4.3.10 תפירה: עם חוט תפירה על בסיס פוליאיתילן, יציב UV, בתפירה כפולה. (סיבי

- חוט התפירה יהיו בצפיפות של 2000 דנייר לפחות).
- 4.3.11. כל כבלי המתיחה (מפלדה) יהיו תפורים בשרוולים ייעודיים של ההצללה עם בד בשכבה כפולה.
- 4.3.12. גמישות: תובטח יכולת מתיחה של בד ההצללה, תחת עומס/לחץ ללא שום נזק, של עד 25% לפחות ביחס לגודלו המקורי ועם יכולת חזרה לצורתו וגודלו בסוף מחזור פעולת הכוח על הבד.
- 4.3.13. על בד ההצללה, בחלק הפנימי, תהיה תווית בגודל 20X20 ס"מ שתכלול: תאריך יצור, שם ספק ההצללה וכתובתו, שם יצרן בד ההצללה וכתובתו.
- 4.4. אחריות לבד ההצללה:
- האחריות הכוללת על בד ההצללה תהיה לשלוש שנים ותכלול:
- 4.4.1. עמידות התפרים.
- 4.4.2. עמידות הבד בחשיפה לקרינת השמש (UV)
- 4.4.3. עמידות בפני עובש או/ו טחב.
- 4.4.4. עמידות בפני קריעה הנובעים ממשבי רוח של עד 80 קמ"ש לפחות.
- 4.4.5. עמידות צבע בד ההצללה.
- 4.4.6. עמידה בפני אש כנדרש במפרט.
5. דרישות נוספות:
- הסעיפים הבאים מגדירים דרישות כלליות הנוגעות בין היתר להתקנת עמודי ההצללה (עם או בלי תשתית תאורה/צילום):
- 5.1. יסופק "תיק ייצור" מלא, המרכז את כל המידע הרלוונטי על מבנה ההצללה שתוכננה ויוצרה. התיק יכלול בין היתר:
- 5.1.1. דף פתיחה הכולל את תכולת התיק, מה תוכן, תאריך ייצור והתקנה.
- 5.1.2. שרטוטים: כל השרטוטים המכניים ושרטוטי הרכבה שיוצרו לטובת עמודי ההצללה בק.מ 1:250.
- 5.1.3. התיעוד יסופק בנוסף במדיה מגנטית (אוטוקד) ע"ג CD או "דיסק און קי".
- 5.1.4. כל חישובי הקונסטרוקטור והאישורים למבנה ההצללה - כנדרש במפרט.
- 5.1.5. הוראות ייצור מפורטות (הכוללות מידע רלבנטי על אודות שיטות וטכנולוגיות הכרוכות בתהליך הייצור).
- 5.1.6. מסמכי איכות ואבטחת איכות.
- 5.1.7. רשימת חלקים מלאה: אומים, ברגים, רכיבים מכניים וכדומה.
- 5.1.8. הוראות הרכבה.
- 5.1.9. דרישות תחזוקה – במידה ויש.
- 5.1.10. תעודות ואישורים לחומרי הגלם והתקינה.
- 5.2. המרחק בין הנקודה הגבוהה ביותר של מתקן המשחקים שיונח באזור ההצללה ועד למפרש (בד) ההצללה, יהיה 2 מטר לפחות.
- 5.3. כל עמודי ההצללה יהיו עם "מגן טיפוס".

- 5.4. הפתח העליון בראש כל עמוד ההצללה יהיה אטום למניעת חדירת מי-גשמים.
- 5.5. תיל הפלדה בהצללה יהיה מפלבי"מ (Stainless Steel Wires) המבוססת על פלדה מסוג AISI 304,302 ויעמוד בתקנים כמו: ISO 2232 ו-ISO 4101. התיל ייוצר עפ"י התקנים המוכרים ISO 2232 ו-ISO 4101.
- 5.6. מותחנים וחבקים המקשרים בין מפרש ההצללה לכבלי ההצללה (אוו/ לעמודי ההצללה), יהיו מפלבי"מ.
- 5.7. בהתקנת עמודי הצללה בגן קיים: מצב המשטח הקיים סביב העמוד שהוקם ובתוך מתחם ההצללה, יחזור לקדמותו. (משטחי דשא סינטטי, גומי, בטון או אספלט).
- 5.8. הקבלן יישא בעלות הכספית של כל נזק לגן או/ו לסביבה במהלך עבודתו.
- 5.9. אחריות: הקבלן יהיה אחראי אחריות מלאה וכוללת (לטיב העבודה ולאיכות מבנה ההצללה על כל מרכיביה) - לתקופה של שלוש שנים.
-

רשימת הדרישות לאישור מבנה הצללה

צרופה למסמך כג'1

אישור כל הדרישות המפורטות בהמשך, הן תנאי לאישור מבנה ההצללה.

מיקום האתר הנבדק:

בודק ראשון: אגף תשתיות עירוניות, מחלקת גינון

בודק שני: אגף תשתיות עירוניות, מחלקת תאורה

תאריך הבדיקה:

סעיפי הבדיקה:

הערות	✓ תקין ☒ לא תקין	סעיף במפרט	הנושא הנבדק סעיפי בדיקה מחלקת גנים	סודר
		3.2, 3.3, 3.7	הוגשו חישובי תכנון מאושרים ע"י הקונסטרוקטור	1
		4.2	עמודי ההצללה עברו גליון	2
		4.3	קיימת צלחת היקפית בתחתית העמוד (מתייחס לעמוד הצללה פריק)	3
		4.4	קצהו העליון משל העמוד אטום	
		4.5	גוון העמוד לפי קביעת אדריכל המזמין	4
		4.6	אישור לרמת גימור צבע (C-4 או C5-M)	5
		4.7	בוצעה בדיקת "אנטי-גרפיטי" (מאשר הטופס יוודא עם טוש בלתי מחיק וניגוב העמוד!)	6
		4.7	תיעוד מפרט צביעה התקבל	7

הערות	✓ תקין ☒ לא תקין	סעיף במפרט	הנושא הנבדק סעיפי בדיקה מחלקת גנים	סודר
		7-א	סופק תיק ייצור מלא הכולל: <ul style="list-style-type: none"> • שרטוטי כל פרט 1:250 • אספקת CD או דיסק און קי • חישובי קונסטרוקטור • הוראות ייצור • מסמכי אבטחת איכות • רשימת חלקים של הפרט • הוראות הרכבה • דרישות תחזוקה (אם יש) • תעודות ואישורים לחומרי הגלם בכפוף לתקינה שבמפרט. 	8
		7-ב	המרחק בין הנקודה הגבוהה ביותר של מתקן משחקים להצללה עצמה עולה על 2 מ'	9
		7-ג	כל עמוד הצללה עם "מגן טיפוס"	10
		7-ד	פתח עליון בכל עמוד הצללה אטום לחדירת מי-גשמים	11
		7-ה	מותחנים, חבקים כבלי מתיחת ההצללה – כולם מפלבי"מ	12
		7-ט	התקבל כתב אחריות כוללת למבנה ההצללה ולבד ההצללה למשך 3 שנים.	14
			אישור בד ההצללה:	
		מפרט בד ההצללה – דרישות פרטניות, סעיף 4	אחריות לעמידות גוון הבד	15
		כנ"ל סעיף 6	קיים אישור יצרן בד ההצללה להגנת UV של 90% לפחות	16
		כנ"ל סעיף 9	קיים אישור יצרן הבד שהבד "מעוכב בעירה"	17
		כנ"ל סעיף 13	קיימת תווית בגודל 20X20 (ס"מ) עם פרטי יצרן הבד.	18

הערות	✓ תקין ☒ לא תקין	סעיף במפרט	הנושא הנבדק סעיפי בדיקה מחלקת גנים	סודר
		סעיף "אחריות לבד ההצללה"	קיים כתב אחריות לבד ההצללה הכולל: <ul style="list-style-type: none"> • עמידות לחשיפת UV • עמידות בפני עובש/טחב • עמידות בפני משב רוח רגעי של 80 קמ"ש • עמידות צבע בד ההצללה • עמידות בפני אש • בד ההצללה לא יפורק ויהיה עמיד לעשר שנים לפחות. 	19
			סעיפי בדיקה מחלקת תאורה	
		5.3	פתח מגש השירות פונה לפנים ההצללה.	1
		5.4	גובה פתח מגש 60 ס"מ מפני הקרקע.	2
		5.5	פתח מגש 15 X 45 (ס"מ)	3
		לפי שרטוט עקרוני שבמפרט	גימור פתח מגש עם קצוות מעוגלים	4
		5.6	דלת מגש מאובטחת עם כבל באורך 60 ס"מ מצופה ניילון	5
		5.7	קיים בורג הארקה בתוך הפתח	6
		5.8	נעילת דלת המגש עם בורג הלן מנירוסטה.	7
		5.8	בורג נעילת הדלת מאובטח כהגנה מפני אובדן	8
		5.9	קיים תפס מגש ועליו מגש מתאים לתאורה שעל עמוד ההצללה	9
		5.13, 5.12 5.15	צנרת יציאה לכבלי תאורה בראש ההצללה על נטייה למניעת חדירת מי-גשמים	10
		5.16	צנרת יציאה לתאורת שביל בעמוד ההצללה ללא נטייה	11

נספח כג'2 - אפיון משטח הבטיחות (משטח הולם) למתקני משחק ו/או

למתקני כושר

1. ביצוע המשטח כולל שתי שכבות.
 - 1.1 שכבה תחתונה - יציקת פתיתי SBR בגודל 1-4 מ"מ, או פלטות גומי ממוחזרות - בעובי משתנה, לפי טבלת גובה נפילה בת.ג. 1498.
 - 1.2 שכבה עליונה - ציפוי עליון של מרבדי דשא סינטטי בגובה 2 ס"מ בצפיפות של מינימום 35,000 תפרים למ"ר וב- 7 גוונים שונים לפחות (בהתאם לדוגמה שתאושר על ידי הזמינה), לרבות פיזור שכבת חול סיליקט בגובה 20 מ"מ שיוחדר לתוך סיבי הדשא.
2. הביצוע לפי הוראות היצרן והנחיות החברה בשטח.

נספח כד' - אישור על תשלום דמי השתתפות במכרז

המהווה חלק בלתי נפרד ממכרז מס' 02/2024

טופס לתשלום דמי השתתפות במכרז מס' 02/2024

שם המציע: _____

הסכום לתשלום : 1,000 ₪ (כולל מע"מ)

יש לצרף טופס זה והעתק הקבלה שנתקבלה מהנה"ח (_____) למסמכי המכרז שיוגשו.

את התשלום ניתן לבצע במזומן, או בהמחאה שזמן פירעונה במזומן, משוכה לפקודת חברת שקמונה.

לשימוש משרדי :

קבלה מס' _____

חתימה וחותמת הנה"ח _____

נספח כה' - תוכניות מדידה (מצב קיים)

נספח כו' – הצעת הקבלן לתקופת תחזוקה מקיפה

לכבוד :

ועדת המכרזים

חברת שקמונה

1. תקופת התחזוקה המקיפה המוצעת על ידי כחלק ממחיר המתקנים הינה _____ שנים.
2. בברכה

חתימה

תפקיד

שם ומשפחה

תאריך