

רשימת תוכניות

| רשימת גמרים תקרות קומה 1- | |
|---------------------------|---------------|
| תיאור | סימון בתוכנית |
| תקרת גבס | C-01 |
| מגשי רשת | C-04 |

| רשימת גמרים תקרות קומה 2- | |
|---------------------------|---------------|
| תיאור | סימון בתוכנית |
| תקרת גבס | C-01 |
| הנמכת תקרה מינרלית | C-02 |
| תקרת מגשי פח | C-03 |
| מגשי רשת | C-04 |
| תקרה מונחת מאושרת פקע"ר | C-05 |
| תקרת גבס-עמידת אש לשעתיים | C-06 |

| רשימת גמרים קירות | |
|------------------------------|---------------|
| תיאור | סימון בתוכנית |
| טיח+צבע | W-01 |
| טיח+צבע | W-01.1 |
| אריחי קרמיקה בגוון לבן 30/90 | W-02 |
| HPL | W-03 |
| אריחי טראצו | W-04 |
| אריחי גרניט פורצלן 30/30 | W-05 |
| דקור | W-07 |
| חיפוי טראצו כדוגמת הקיים | W-08 |

| רשימת גמרים רצפות קומה 1- | |
|---------------------------|---------------|
| תיאור | סימון בתוכנית |
| אריחי טראצו מפירוק | F-01 |
| אריחי טראצו חדשים | F-02 |
| בטון מוחלק | F-03 |
| אריחי ריצוף גרניט פורצלן | F-06 |

| רשימת גמרים רצפות קומה 2- | |
|------------------------------------|---------------|
| תיאור | סימון בתוכנית |
| בטון מוחלק | F-03 |
| ריצוף קיים | F-04 |
| בטון מוחלק לחדר רטוב | F-05 |
| אריחי ריצוף גרניט פורצלן | F-06 |
| אריחי ריצוף גרניט פורצלן נגד החלקה | F-07 |

| מס' גליון | כותרת גליון | גרסה | ת.גרסה |
|-------------------|---------------------------------|------|------------|
| מכרז שלב א -02-02 | | | |
| 00-000 | רשימת תוכניות | 1 | 10/10/2021 |
| 10-80 | תכנית קומה UG2 | 4 | 19/12/2021 |
| 10-90 | תכנית קומה UG1 | 3 | 10/26/2021 |
| 10-91 | תכנית קומה UG1 עם תשריט | 2 | 19/12/2021 |
| 40-10 | תוספת מערבית | 3 | 10/26/2021 |
| 42-10 | מדרגות | 3 | 10/26/2021 |
| 42-11 | אזורים טכניים UG2 | 2 | 10/26/2021 |
| 42-12 | אזורים טכניים UG1 | 2 | 10/10/2021 |
| 43-10 | מ"מ מזרחי | 2 | 10/26/2021 |
| 43-11 | מ"מ מערבי | 2 | 10/26/2021 |
| 50-10 | ח. אשפה | 3 | 10/26/2021 |
| 51-10 | תכנית תקרה קומה UG1 | 3 | 10/26/2021 |
| 51-10.1 | חתכים מקומיים תקרות קומה UG1 | 3 | 10/26/2021 |
| 51-11 | תכנית תקרה קומה UG2 | 3 | 10/26/2021 |
| 60-10 | תכנית סופרפוזיציה קומה UG1 | 2 | 10/10/2021 |
| 60-11 | תכנית סופרפוזיציה קומה UG2 | 2 | 10/10/2021 |
| 62-10 | פריסות חזיתות פנים קומה UG1 | 3 | 10/26/2021 |
| 62-11 | פריסות מלתחות ושירותים קומה UG2 | 4 | 19/12/2021 |
| 62-12 | תכנית ריצוף קומה UG1 | 3 | 10/26/2021 |
| 62-13 | תכנית ריצוף קומה UG2 | 3 | 10/26/2021 |
| 62-16 | גמר קירות - UG1 | 3 | 10/26/2021 |
| 62-17 | גלריות מיזוג אוויר | 3 | 10/26/2021 |

| מס' גליון | כותרת גליון | גרסה | ת.גרסה |
|-----------|--------------|------|--------|
| 70-00 | רשימת מסגרות | | |

| מס' גליון | כותרת גליון | גרסה | ת.גרסה |
|-----------|-------------|------|------------|
| 71-00 | רשימת נגרות | 1 | 10/26/2021 |

| מס' גליון | כותרת גליון | גרסה | ת.גרסה |
|-----------|-----------------|------|--------|
| 72-00 | רשימת אלומיניום | | |

מקרא תקרות

| | |
|--------------------|--|
| הנמכת תקרה מינרלית | |
| תקרת מגשי פח | |
| תקרת מרחב מוגן | |
| תקרה מקורית חשופה | |
| תקרת גבס | |
| מגשי רשת | |

מקרא קירות

| | |
|---------------------|--|
| קיר קיים | |
| קיר להריסה | |
| קיר בלוקים בגמר צבע | |
| קיר גבס בגמר צבע | |
| קיר בטון חדש | |

מקרא ריצוף

| | |
|--------------------------|--|
| בטון מוחלק | |
| אריחי טראצו מפירוק | |
| אריחי טראצו | |
| אריחי ריצוף גרניט פורצלן | |
| ריצוף קיים | |

| | | | | |
|---|-------------------|---------------------------|---------------------|--|
| <input type="radio"/> לעיון <input checked="" type="radio"/> למכרז <input type="radio"/> לביצוע | תאריך: 10/10/2021 | שם הפרויקט: רשימת תוכניות | שוק תלפיות | הרב ברוך מרכוס 5 חיפה 3328308 טל-04-8244861/3 |
| מס' גליון: 00-000 | מהדורה: 3 | אישר: אדר' גיא ארבל | אדריכל אחראי: אליסה | |

רשימת מסגרות

| | | | | | | |
|----------------------------------|--------|----------|---------------|-------------|--|---|
| <input type="radio"/> | לעיון | תאריך: | | שם הפרויקט: | |  הרב ברוך מרכוס 5 חיפה 3328308 טל-04-8244861/3 |
| <input checked="" type="radio"/> | למכרז | 02/28/19 | רשימת מסגרות | שוק תלפיות | | |
| <input type="radio"/> | לביצוע | | | | | |
| מס' גיליון: | | מהדורה: | אישר: | | | |
| 70-00 | | 3 | גיא | | | |
| | | | אדריכל אחראי: | | | |
| | | | אליסה | | | |

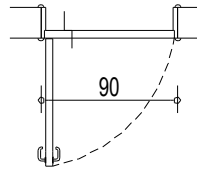
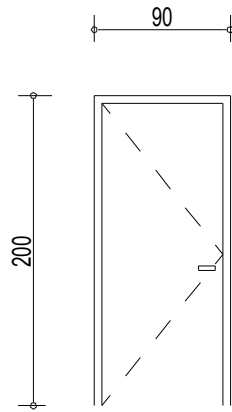

| מספר פריט | רוחב פתח | גובה פתח | חוץ | הערות מיוחדות | כמות |
|-----------|----------|----------|-----|---------------|------|
| 01-01-מ | 90 | 200 | | | 2 |

סה"כ: 2

תאור:

דלת הדף מוסדית סובבת לפתיחה 90 מעלות, עם סף מוגבה של 1 ס"מ. המשקוף יהיה ברוחב הקיר עם שן טיח להפרדה, כדוגמאת "פלרד" או ש"ע ולפי בחירת האדריכל הכל לפי תקן הג"א המעודכן

כיוון פתיחה:

לפי תוכנית

גמר כנף:

צבע יסוד מקשר לגיליון + גמר צבע בתנור בגוון RAL לפי בחירת אדריכל.

גמר משקוף:

צבע יסוד מקשר לגיליון + גמר צבע בתנור בגוון RAL לפי בחירת אדריכל.

צירים:

3 צירים בלתי מחלידים מותאמים למשקל הכנף לפי תקן פקע"ר.

אטמים:

אטמי EPDM לפי תקן הג"א לאטימות מוחלטת.

ידיות:

ממתכת בלתי מחלידה ולפי תקן הג"א.

מעצור:

מעצור לדלת ממתכת בלתי מחלידה ורפידת EPDM כדוגמאת DH003-DOMICILE

הערות:

הכל לפי המפרט המיוחד של משהב"ט ותקן פקע"ר וכל התקנים הישראליים-הגנה על המשקוף והכנף עד למסירת הפריט סופית. כל המסגרות מגלוונות בגיליון חם באמבטיה לפי תקן 918.

| | | | |
|---|--|----------------------------------|---|
| <input type="radio"/> לעיון <input checked="" type="radio"/> למכרז <input type="radio"/> לביצוע | תאריך: 10/26/2021 | שם הפרויקט: שוק תלפיות |  |
| מס' גיליון: 70-01 | מהדורה:  | דלת הדף מוסדית | |
| | | אישר: גיא | טל-04-8244861/3 הרב ברוך מרכוס 5 חיפה 3328308 |
| | | אדריכל אחראי: אליסה | |

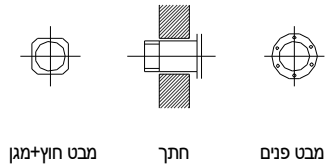

מבט חוץ+מגן

חתך

מבט פנים

תאור:

צינור אויר מגולוון לפי חלקים 2 ו-3 לת"י 4422. אורך הצינור הוא כעובי הקיר+10 מ"מ מהצד הפנימי+10 מ"מ חוץ, הכל לפי תקן הג"א ופקע"ר המעודכנים. הפריט יהיה כדוגמאת פלרז או ש"ע ולפי בחירת אדריכל.

מגן חיצוני:

לפי פריט, מגן חיצוני מרותך

גמר צינור:

צבע יסוד מקשר לגיליון מבע המרייט/טמבור מטאל בהתזת AIRLESS גוון לפי בחירת אדריכל.

הערות:

הכל לפי המפרט המיוחד של משהב"ט ותקן פקע"ר וכל התקנים הישראליים והגנה על הפריט עד למסירת הפריט סופית. כל המסגרות מגלוונות בגיליון חם באמבטיה לפי תקן 918.

| מספר פריט | תאור | מגן חיצוני | כמות |
|-----------|----------|------------|------|
| מ-01-02 | צינור 8" | | 14 |

סה"כ: 14

| | | | |
|---|--------------------------------|--|--|
| <input type="radio"/> לעיון <input checked="" type="radio"/> למכרז <input type="radio"/> לביצוע | תאריך: 10/26/2021 מהדורה: 2 | שם הפרויקט: שוק תלפיות צינורות ממ"מ אישר: גיא אדריכל אחראי: אליסה | NORENT ARCHITECTS טל-04-8244861/3 הרב ברוך מרכוס 5 חיפה 3328308 |
| מס' גיליון: 70-02 | 2 | | |

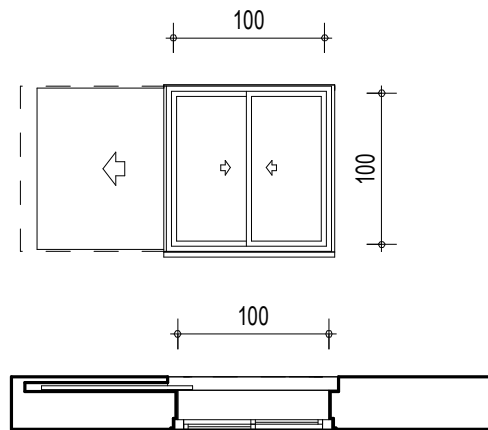

| מספר פריט | גובה פתח | רוחב פתח | הערות מיוחדות | כמות |
|-----------|----------|----------|--|------|
| 03-01-מ | 100 | 100 | כיוון הפתיחה יהיה לפי תכנית אדריכלות לביצוע. כל הפרטים ופרזול לפי תקן הג"א. חלון עם תריס אלומיניום חיצוני כולל מסילה | 2 |

סה"כ: 2

תאור:

חלון הדף דור חדש מוסדי חד כנפי עם כנף נגררת לתוך כיס. רוחב המשקוף כרוחב הקיר 35 ס"מ + ציפוי פנימי וחיצוני. רוחב הכיס כולל מסילה לתריס נגרר פנימה. עובי כנף 24 מ"מ, הכל לפי תקן פיקוד העורף המעודכן. חלון אלומיניום חד כנפי דריי קיפ, זכוכית לפי תקן.

לפי תוכנית

כיוון פתיחה:**גמר כנף:**

צבע יסוד מקשר לגיליון + גמר צבע בתנור בגוון RAL לפי בחירת אדריכל.

גמר משקוף:

צבע יסוד מקשר לגיליון + גמר צבע בתנור בגוון RAL לפי בחירת אדריכל.

צירים ומסילות:

צירים בלתי מחלידים מותאמים למשקל הכנף ולפי תקן פיקוד העורף.

מנעול:

לפי תקן פיקוד העורף

ידיות:

ממתכת בלתי מחלידה ולפי תקן פיקוד העורף.

מעצור:

מעצור לכנף ממתכת בלתי מחלידה ורפידת EPDM

הערות:

הכל לפי המפרט המיוחד של משהב"ט ותקן פיקוד העורף וכל התקנים הישראליים

הגנה על המשקוף והכנף עד למסירת הפריט סופית.
כל המסגרות מגלוונות בגיליון חם באמבטיה לפי תקן 918.

| | | | | |
|-------------|------------|------------------------|-------------------|---|
| ○ לעיון | תאריך: | חלון דור חדש הדף מוסדי | שם הפרויקט: |  |
| ● למכרז | 10/26/2021 | | שוק תלפיות | |
| ○ לביצוע | | | | |
| מס' גיליון: | מהדורה: | אישר: | | טל-04-8244861/3 הרב ברוך מרכוס 5 חיפה 3328308 |
| 70-03 | 2 | גיא | אליסה | |

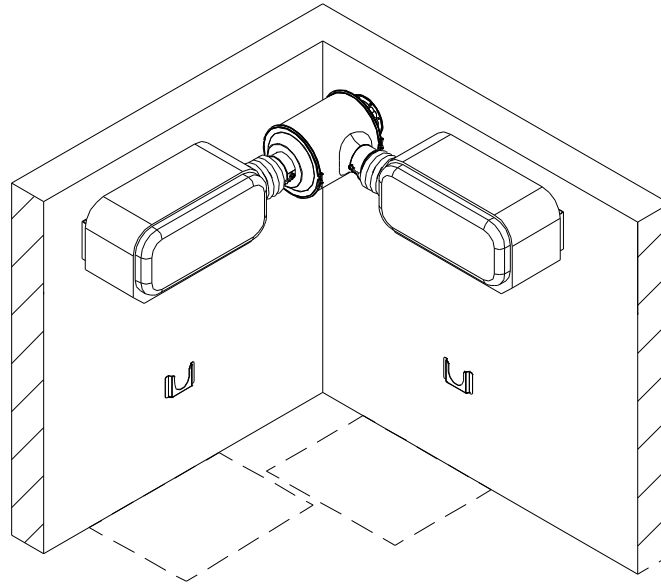

Hidden 100- corner left

| מספר פריט | הערות מיוחדות | כמות |
|-----------|-------------------------|------|
| מ-04 | hidden 100- corner left | 2 |

סה"כ: 2

תאור:

מערכת תיבת נוח מתאים לחלל בנפח 300 מ"ק

פירחול:

אביזרים קומפלט

הערות:

מערכת אוורור וסינון קומפלט, מבית תעשיות "בית אל" או שו"ע לאישור אדריכל. כל הרכיבים והביצוע יהיו עפ"י תקן פיקוד העורף

| | | | | |
|-------------|------------|-------------------|----------------------------------|---|
| ○ לעיון | תאריך: | מערכת סינון אוויר | שם הפרויקט: שוק תלפיות |  |
| ● למכרז | 10/26/2021 | | | |
| ○ לביצוע | מהדורה: | אישר: | טל-04-8244861/3 | |
| מס' גיליון: | 3 | גיא | הרב ברוך מרכוס 5 חיפה 3328308 | |
| 70-04 | | אדריכל אחראי: | | |
| | | אליסה | | |

בליטת המאחז לא תעלה על 9 ס"מ מהקיר.
המרווח בין הקיר לחלק הפנימי של המאחז יהיה לפחות 4 ס"מ.

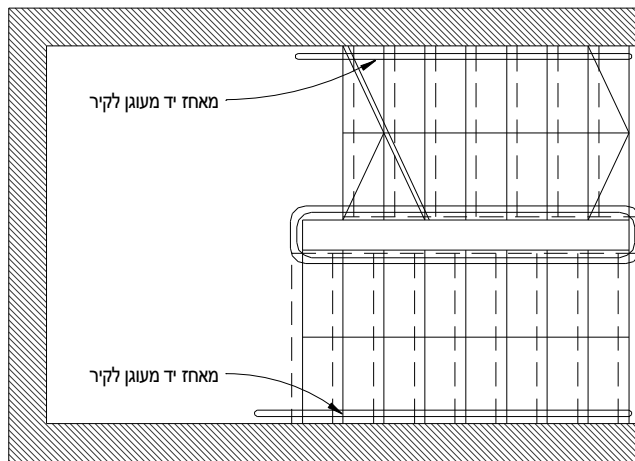

תוכנית

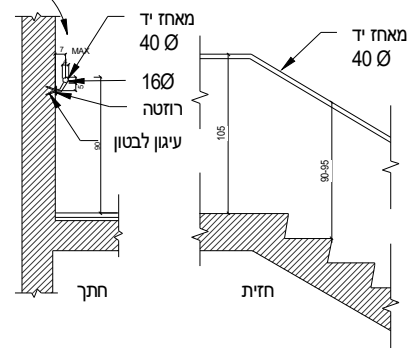

חזית

| מטר רץ | חוץ | מספר פריט |
|--------|-----|-----------|
| 106.7 | | מ-11-01 |

מאחז יד צמוד לקיר מצינור $\varnothing 30-40$, מפלדה 316 עם תומך, עם תומך מאחז יד $\varnothing 16$
כולל רוזטה כל 1 מטר. חיבורים נסתרים כדוגמת חברת "סקופ" דגם 1476.
מאחז יד כולל תמיכות
ראה תכנון בגליונות מדרגות.

תאור:

$\varnothing 30-40$
H=90-95

מידות:

צבע יסוד מקשר לגיליון+צבע גמר בתנור בגוון RAL לפי בחירת האדריכל
במיקום חיצוני יש לבצע גיליון חם וצבע לשימוש חיצוני, עמיד לקרינת U.V ומפגעי מז"א

גמר מאחז יד:

כל העבודות יבוצעו עפ"י התקנים הישראליים ולפי ת"י 1142
כל המוטות מגלוונות בגיליון חם באמבטיה לפי תקן 918
על הקבלן להכין תוכניות SHOP DRAWING לאישור האדריכל
יש לוודא מול יועצת הנגישות טרם הביצוע

הערות:

| | | | |
|---|------------------------------|---|---|
| <input type="radio"/> לעיון <input checked="" type="radio"/> למכרז <input type="radio"/> לביצוע | תאריך: 08/07/21 מהדורה: 3 | שם הפרויקט: שוק תלפיות מאחז יד אישר: גיא אדריכל אחראי: אליסה | 3328308 הרב ברוך מרכוס 5 חיפה 04-8244861/3-טל  |
| מס' גיליון: 70-11 | | | |

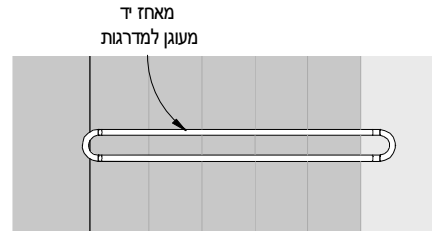
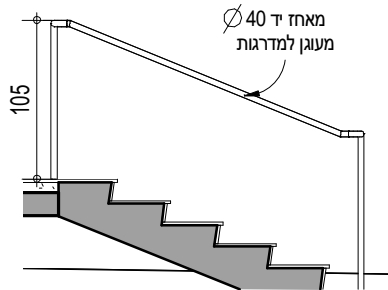

חזית 2
חתך

תוכנית 1
תכנית

| מטר רץ | מספר פריט |
|--------|-----------|
| 4.67 | 12-01-מ |

מאחז יד במדרגות עפ"י ת"י 1918 מעוגן למדרגות בנוי מפלדה מגולוונת צבועה $\varnothing 40$
מאחז יד יבוצע לפי הנחיות יועצי הבטיחות והנגישות

תאור:

$40 \varnothing$
H=90

מידות:

גמר צבע

גמר מעקה:

כל העבודות יבוצעו עפ"י התקנים הישראליים ולפי ת"י 1142
כל המוטות מגולוונות בגיליון חם באמבטיה לפי תקן 918
על הקבלן להכין תוכניות SHOP DRAWING לאישור האדריכל
יש לוודא מול יועצת הנגישות טרם הביצוע

הערות:

| | | | | | | |
|----------|-------------|----------|-------------------------------|-------------|------------|--|
| ○ לעיון | תאריך: | 08/07/21 | מאחז יד דו צדדי מעוגן למדרגות | שם הפרויקט: | שוק תלפיות |  <p>הרב ברוך מרכוס 5 חיפה 3328308 טל-04-8244861/3</p> |
| ● למכרז | מהדורה: | 3 | אישר: | גיא | | |
| ○ לביצוע | מס' גיליון: | 70-12 | אדריכל אחראי: | אליסה | | |

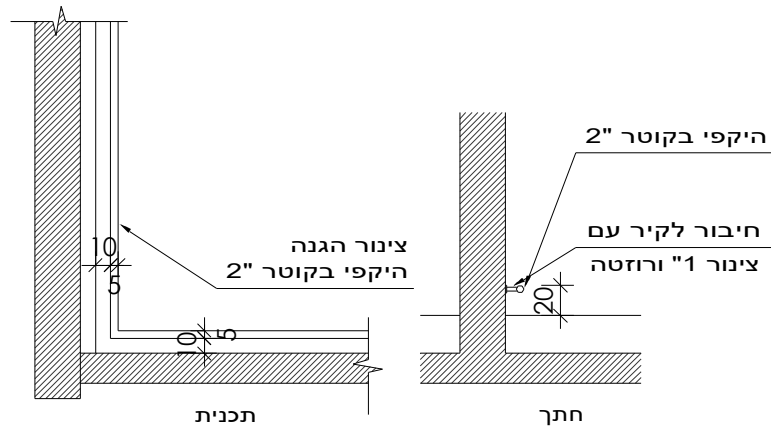

| מטר רץ | חוץ | מספר פריט |
|--------|-----|-----------|
| 72.4 | | 13-01-מ |

תאור:

צינור הגנה היקפי מגלון בקוטר 2" חיבור לקיר יבוצע באמצעות שטוח 5 מ"מ וברגי ג'מבו

הערות:

הכל לפי המפרט המיוחד של משהב"ט וכל התקנים הישראליים
 כל המסגרות מגלוונות בגילון חם באמבטיה לפי תקן 918
 על הקבלן להכין תוכניות SHOP DRAWING לאישור האדריכל
 בצינור חיצוני-עמידות לקרינת U.V ומז"א

| | | | | | |
|----------------------------------|--------|------------|---------------|-------------------|---|
| <input type="radio"/> | לעיון | תאריך: | צינור הגנה | שם הפרויקט: |  <p>טל-04-8244861/3 הרב ברוך מרכוס 5 חיפה 3328308</p> |
| <input checked="" type="radio"/> | למכרז | 10/26/2021 | | שוק תלפיות | |
| <input type="radio"/> | לביצוע | | | | |
| מס' גיליון: | | מהדורה: | אישר: | | |
| 70-13 | | 2 | גיא | | |
| | | | אדריכל אחראי: | | |
| | | | אליסה | | |

תוספת מאחז יד למעקה בטון קיים

מ-01-14

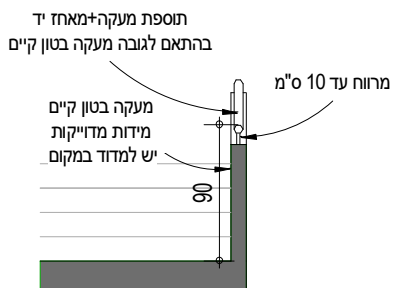

2 חתך

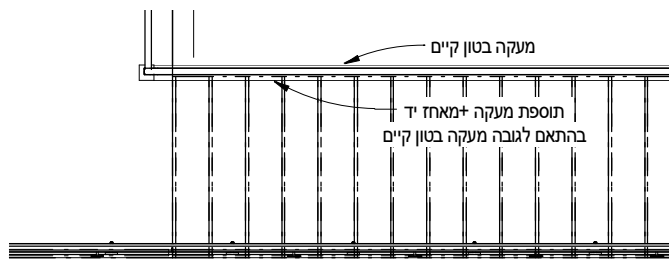

1 תוכנית

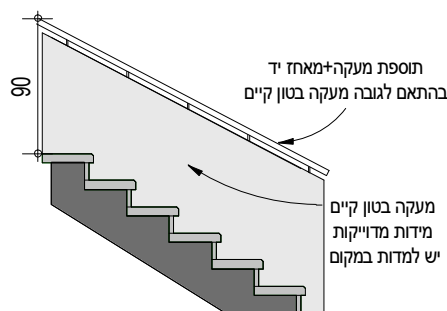

3 חזית

| | |
|--------|-----------|
| מטר רץ | מספר פריט |
| 69.4 | מ-01-14 |

מאחז יד Ø 40

תאור:

40 Ø
H=90

מידות:

גמר מאחז יד: צבע לאישור האדריכל

הערות:

המעקה ומאחז יד יותקנו בהתאם לגובה מעקה בטון הקיים כל העבודות יבוצעו עפ"י התקנים הישראליים ולפי ת"י 1142 כל המוטות מגלונות בגיליון חם באמבטיה לפי תקן 918 על הקבלן להכין תוכניות SHOP DRAWING לאישור האדריכל יש לוודא מול יועצת הנגישות טרם הביצוע

| | | | | | | | |
|-------------|----------|-------------------------------|-------------|------------|---|-------|-------------------------------|
| ○ לעיון | תאריך: | תוספת מאחז יד למעקה בטון קיים | שם הפרויקט: | שוק תלפיות |  | | |
| ● למכרז | 08/07/21 | | | | | אישר: | הרב ברוך מרכוס 5 חיפה 3328308 |
| ○ לביצוע | | | | | | | |
| מס' גיליון: | מהדורה: | אדריכל אחראי: | | | | | |
| 70-14 | 3 | אליסה | | | | | |

מפרט טכני-דלתות אש

תאור: דלתות אש מפח דו שכבתי עם חיזוקים פנימיים ומשקוף מפח מכופך 1.5 מ"מ. כדוגמת פלרז או ש"ע. הכל לפי ת"י 1212 עמידות לאש.

כיוון פתיחה: לפי תוכנית

גמר משקוף: צבע יסוד מקשר לגיליון + גמר צבע בתנור בגוון RAL לפי בחירת אדריכל.

צירים: צירים מסיבים ממתכת בלתי מחלידה מותאמים למשקל הכנף לפי ת"י 1212 עמידות לאש

מנעול: YALE צילינדר אלא עם צויין אחרת בפריט

ידיות: ממתכת בלתי מחלידה, כדוגמת קורבין או שו"ע, אלא עם מצויין אחרת בפריט

הערות: הכל לפי המפרט המיוחד של משהב"ט וכל התקנים הישראליים - ביטון המשקופים כולל חיזוקים פנימיים, ודייס צמנטי. - הגנה על המשקוף עד למסירת הפריט סופית. - כל המסגרות מגלוונות בגיליון חם באמבטיה לפי תקן 918. - דלתות חיצוניות-עמידות לקרינת UV ומז"א - זמן עמידות אש- עפ"י תוכנית בטיחות. - אמצעי נעילה- עפ"י תוכנית בטיחות. - דרישה לצהור עפ"י תוכנית בטיחות. - מחזיר שמן ושלט פולט אור "ד.א. החזק סגורה" - אין להתקין כל מנגנונים/אביזרים על גבי ד.א. תקנית - בדלתות דו כנפיות- מתאם לסגירת הכנפיים בסדר הנכון

| | | | | | |
|----------------------------------|--------|----------|--------------------|-------------|---|
| <input type="radio"/> | לעיון | תאריך: | מפרט טכני-דלתות אש | שם הפרויקט: |  הרב ברוך מרכוס 5 חיפה 3328308 טל-04-8244861/3 |
| <input checked="" type="radio"/> | למכרז | 02/25/19 | | שוק תלפיות | |
| <input type="radio"/> | לביצוע | | | | |
| מס' גיליון: | | מהדורה: | אישר: | | |
| 70-20 | | 3 | גיא | | |
| | | | אדריכל אחראי: | | |
| | | | אליסה | | |

דלת אש חד כנפית

- 21-01-א.ד
- 21-02-א.ד
- 21-03-א.ד
- 21-04-א.ד
- 21-05-א.ד
- 21-06-א.ד
- 21-07-א.ד

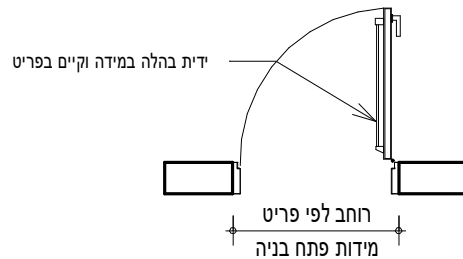
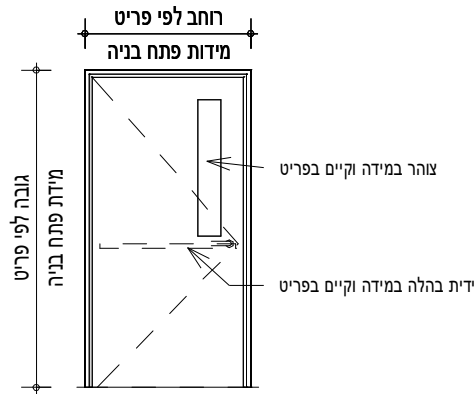

| מספר פריט | רוחב פתח | גובה פתח | אש עמידות | חוץ | ידית בהלה | מחזיר שמן | צוהר | הערות מיוחדות | כמות |
|-----------|----------|----------|-----------|-----|-----------|-----------|------|---------------|------|
| 21-01-א.ד | 70 | 210 | 30/90 | | | | | | 2 |
| 21-02-א.ד | 80 | 210 | 30/30 | | | | | | 4 |
| 21-03-א.ד | 90 | 210 | 30/30 | | ✓ | ✓ | | | 4 |
| 21-04-א.ד | 100 | 210 | 30/30 | | ✓ | ✓ | ✓ | | 2 |
| 21-05-א.ד | 105 | 210 | 30/30 | | ✓ | ✓ | ✓ | | 1 |
| 21-06-א.ד | 110 | 210 | 30/30 | | ✓ | ✓ | ✓ | | 3 |
| 21-07-א.ד | 120 | 210 | 30/30 | | | | | | 1 |

סה"כ: 17

| | | | |
|---|------------------------------|---|---|
| <input type="radio"/> לעיון <input checked="" type="radio"/> למכרז <input type="radio"/> לביצוע | תאריך: 02/21/19 מהדורה: 3 | שם הפרויקט: שוק תלפיות דלת אש חד כנפית אישר: גיא אדריכל אחראי: אליסה | MINORENT ARCHITECTS הרב ברוך מרכוס 5 חיפה 3328308 טל-04-8244861/3 |
| מס' גיליון: 70-21 | | | |

דלת אש דו כנפית

22-02-א.ד

22-03-א.ד

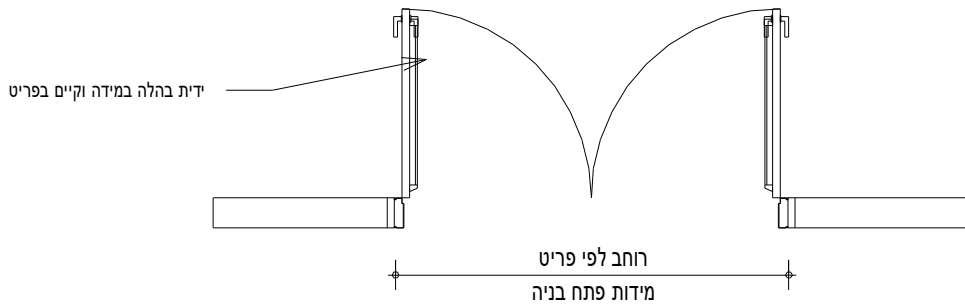
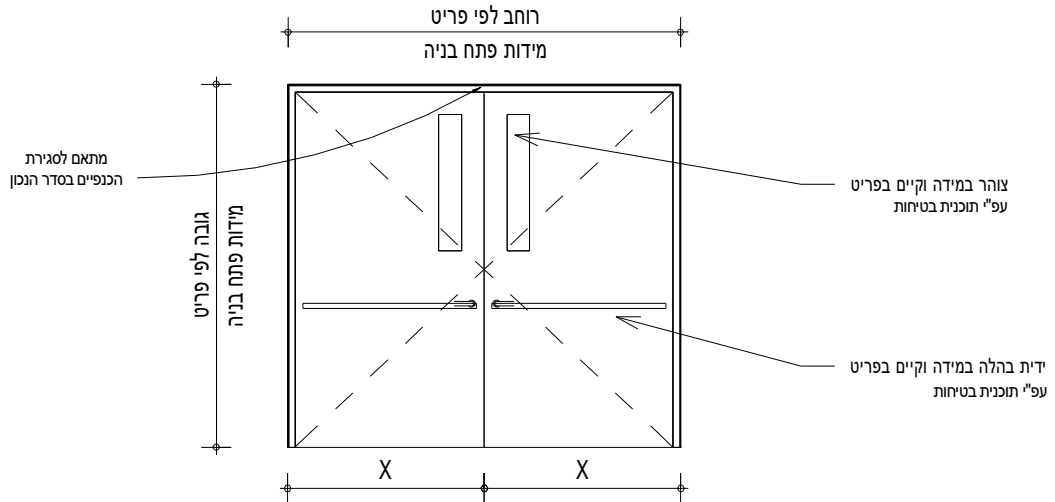

| מספר פריט | רוחב פתח | גובה פתח | עמידות אש | חוץ | צוהר | ידית בהלה | מחזיר שמן | הערות מיוחדות | כמות |
|-----------|----------|----------|-----------|-----|------|-----------|-----------|--|------|
| 22-02-א.ד | 200 | 210 | 30/30 | ✓ | ✓ | ✓ | ✓ | א. הכנף עמידת אש לפי ת"י 1212. ב. הכנף ללא מתאם גובה וללא ניסים. ג. חיזוקים פנימיים לפי רוחב הכנף ובאחריות המסגר. ד. הרווח בין הכנף למשקוף - אחיד בכל הצדדים. ה. אלטרנטיבה - דגם אמריקאי | 5 |
| 22-03-א.ד | 250 | 250 | 30/30 | ✓ | | | ✓ | א. הכנף עמידת אש לפי ת"י 1212. ב. הכנף ללא מתאם גובה וללא ניסים. ג. חיזוקים פנימיים לפי רוחב הכנף ובאחריות המסגר. ד. הרווח בין הכנף למשקוף - אחיד בכל הצדדים. ה. אלטרנטיבה - דגם אמריקאי | 1 |

סה"כ: 6

| | | | |
|---|---|---|--|
| <input type="radio"/> לעיון <input checked="" type="radio"/> למכרז <input type="radio"/> לביצוע | תאריך: 26/02/2019 מס' גיליון: 70-22 מהדורה: 3 | שם הפרויקט: שוק תלפיות דלת אש דו כנפית אישר: גיא אדריכל אחראי: מור | MINOREN ARCHITECTS הרב ברוך מרכוס 5 חיפה 3328308 טל-04-8244861/3 |
|---|---|---|--|

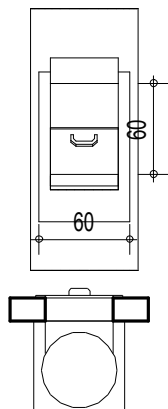

| מספר פריט | עמידות אש | מחזיר שמן | כמות |
|-----------|-----------|-----------|------|
| מ-01-23 | 30/90 | ✓ | 1 |

מפרט טכני-דלתות אש

תאור: דלת "ערסל" מוגנת אש לשוט אשפה מפח דו שכבתי עם חיזוקים פנימיים ומשקוף מפח מכופך 1.5 מ"מ. כדוגמת פלרז או ש"ע. הכל לפי ת"י 6245 ות"י 1212

כיוון פתיחה: לפי תוכנית

גמר משקוף: צבע יסוד מקשר לגיליון + גמר צבע בתנור בגוון RAL לפי בחירת אדריכל.

צירים: צירים מסיבים ממתכת בלתי מחלידה מותאמים למשקל הכנף לפי ת"י 1212 עמידות לאש

מנעול: YALE צילינדר אלא עם צויין אחרת בפריט

ידיות: ממתכת בלתי מחלידה, כדוגמת קורבין או שו"ע, אלא עם מצויין אחרת בפריט

הערות: הכל לפי המפרט המיוחד של משהב"ט וכל התקנים הישראליים - ביטון המשקופים כולל חיזוקים פנימיים, ודייס צמנטי. - הגנה על המשקוף עד למסירת הפריט סופית. - כל המסגרות מגלוונות בגיליון חם באמבטיה לפי תקן 918. - דלתות חיצוניות-עמידות לקרינת U.V ומז"א - גובה התקנה ע"פ תקן ובהתאם להנחיות יועץ

| | | | | |
|-------------|----------|-----------------------|-------------|--|
| ○ לעיון | תאריך: | דלת שוט אשפה (דלת אש) | שם הפרויקט: |  <p>הרב ברוך מרכוס 5 חיפה 3328308 טל-04-8244861/3</p> |
| ● למכרז | 07/04/21 | | שוק תלפיות | |
| ○ לביצוע | | | | |
| מס' גיליון: | מהדורה: | אישר: | | |
| 70-23 | 3 | גיא | | |
| | | אדריכל אחראי: | | |
| | | אליסה | | |

ארון 2 כנפיים+חלקק עליון קבוע עמידים אש

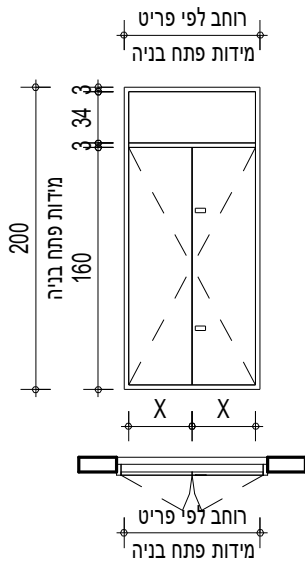

| מספר פריט | רוחב פתח | גובה פתח | חוץ | הערות מיוחדות | כמות |
|-----------|----------|----------|-----|-------------------|------|
| 24-01-א.ד | 100 | 200 | | לפי דרישות בטיחות | 2 |

סה"כ: 2

| | | | | |
|---|--------------------------------|---|-------|--|
| <input type="radio"/> לעיון <input checked="" type="radio"/> למכרז <input type="radio"/> לביצוע | תאריך: 10/26/2021 מהדורה: 3 | שם הפרויקט: שוק תלפיות ארון 2 כנפיים+חלקק עליון אש אישר: גיא אדריכל אחראי: אליסה | 70-24 | FINORENT ARCHITECTS טל-04-8244861/3 הרב ברוך מרכוס 5 חיפה 3328308 |
|---|--------------------------------|---|-------|--|

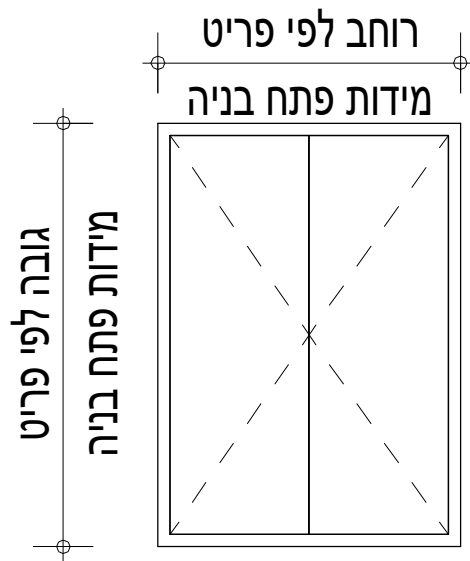

| מספר פריט | רוחב פתח | גובה פתח | חוץ | הערות מיוחדות | כמות |
|-----------|----------|----------|-----|---------------|------|
| 25-01-א.ד | 200 | 220 | | | 4 |

סה"כ: 4

| | | | | |
|-------------|----------|---------------|-------------|---|
| ○ לעיון | תאריך: | ארון 2 כנפיים | שם הפרויקט: |  |
| ● למכרז | 02/27/19 | | | |
| ○ לביצוע | מהדורה: | אישר: | | הרב ברוך מרכוס 5 חיפה 3328308 טל-04-8244861/3 |
| מס' גיליון: | 3 | גיא | | |
| 70-25 | | אדריכל אחראי: | | |
| | | אליסה | | |

דלת בטחון חד כנפית

מ-30-01

מ-30-02

מ-30-03

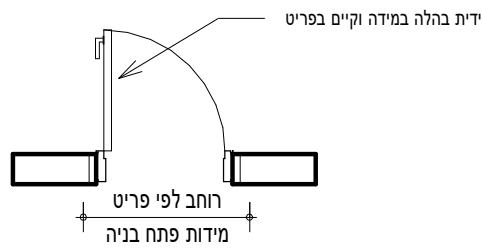
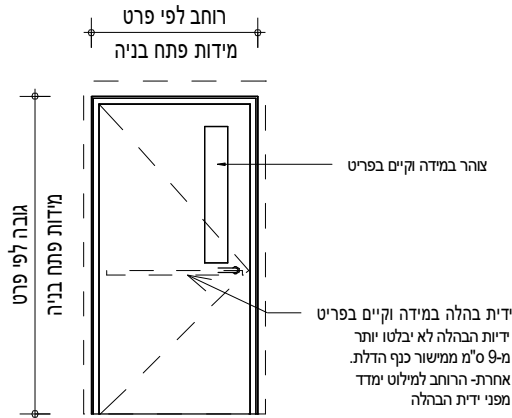

| מספר פריט | רוחב פתח | גובה פתח | חוץ | צוהר | ידית בהלה | מחזיר שמן | הערות מיוחדות | כמות |
|-----------|----------|----------|-----|------|-----------|-----------|---------------|------|
| מ-30-01 | 70 | 210 | | | | ✓ | | 2 |
| מ-30-02 | 80 | 210 | | | | | | 1 |
| מ-30-03 | 110 | 210 | | | ✓ | ✓ | | 3 |

סה"כ: 6

ידית בהלה מסוג Push Bar

| | | | | |
|---|------------------------------|--|----------------------------------|---|
| <input type="radio"/> לעיון <input checked="" type="radio"/> למכרז <input type="radio"/> לביצוע | תאריך: 09/23/21 מהדורה: 3 | שם הפרויקט: שוק תלפיות דלת בטחון חד כנפית | אישר: גיא אדריכל אחראי: אליסה |  הרב ברוך מרכוס 5 חיפה 3328308 טל-04-8244861/3 |
| מס' גיליון: 70-30 | 3 | | | |

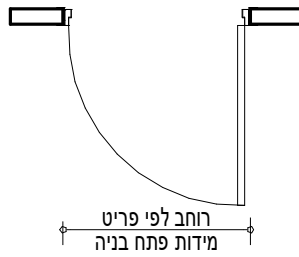
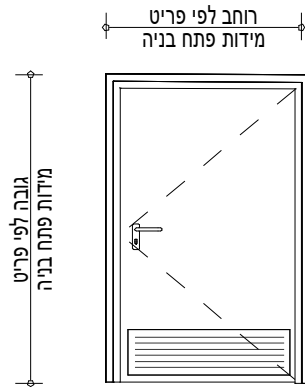

| מספר פריט | רוחב פתח בניה | גובה פתח בניה | חוץ | צוהר | ידית בהלה | מחזיר שמן | הערות מיוחדות | כמות |
|-----------|---------------|---------------|-----|------|-----------|-----------|---------------|------|
| 31-01-מ | 110 | 210 | | | | ✓ | | 2 |

סה"כ: 2

| | | | |
|---|---|---|---|
| <input type="radio"/> לעיון <input checked="" type="radio"/> למכרז <input type="radio"/> לביצוע | תאריך: 10/26/2021 מהדורה: 3 | שם הפרויקט: שוק תלפיות +דלת בטחון חד כנפית רפפה תחתונה אישר: גיא אדריכל אחראי: אליסה |  <p>טל-04-8244861/3 הרב ברוך מרכוס 5 חיפה 3328308</p> |
| 70-31 |  | | |

מפרט טכני-רפפות פח

תאור:

רפפות פח קבועות 1.5 מ"מ עם חיזוקים פנימיים, בצורת S ומשקוף מפח מכופף 2 מ"מ עם שן טיח וכולל רשת פנימית נגד מזיקים. רפפה ברוחב הקיר+חיפוי חיצוני כדוגמאת פלרר רפפות או שו"ע

גמר רפפות:

צבע יסוד מקשר לגיליון + גמר צבע בתנור בגוון RAL לפי בחירת אדריכל.

גמר משקוף:

צבע יסוד מקשר לגיליון + גמר צבע בתנור בגוון RAL לפי בחירת אדריכל.

הערות:

הכל לפי המפרט המיוחד של משהב"ט וכל התקנים הישראליים
-ביטון המשקופים כולל חיזוקים פנימיים, ודייס צמנטי.
-הגנה על המשקוף עד למסירת הפריט סופית.
-כל המסגרות מגלזונות בגיליון חם באמבטיה לפי תקן 918.
-עמידות לקרינת U.V ומז"א

| | | | | | |
|----------------------------------|--------|------------|--------------------|-------------|---|
| <input type="radio"/> | לעיון | תאריך: | מפרט טכני-רפפות פח | שם הפרויקט: |  טל-04-8244861/3 הרב ברוך מרכוס 5 חיפה 3328308 |
| <input checked="" type="radio"/> | למכרז | 10/26/2021 | | שוק תלפיות | |
| <input type="radio"/> | לביצוע | | | | |
| מס' גיליון: | | מהדורה: | אישר: | | |
| 70-40 | | 3 | גיא | | |
| | | | אדריכל אחראי: | | |
| | | | אליסה | | |

מ-01-41

מ-02-41

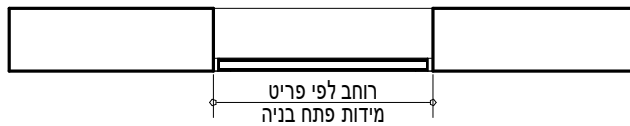
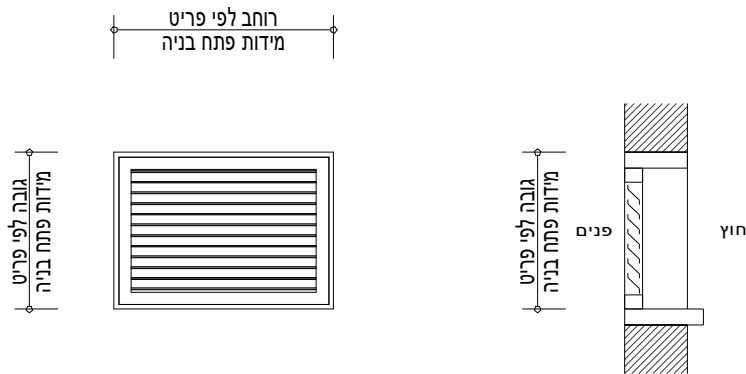

| מספר פריט | גובה פתח | רוחב פתח | הערות מיוחדות | כמות |
|-----------|----------|----------|---------------|------|
| מ-01-41 | 25 | 55 | | 3 |
| מ-02-41 | 70 | 210 | | 4 |

סה"כ: 7

| | | | |
|---|--------------------------------|--|--|
| <input type="radio"/> לעיון <input checked="" type="radio"/> למכרז <input type="radio"/> לביצוע | תאריך: 10/26/2021 מהדורה: 3 | שם הפרויקט: שוק תלפיות רפפות פח אישר: גיא אדריכל אחראי: אליסה | FINORENT ARCHITECTS טל-04-8244861/3 הרב ברוך מרכוס 5 חיפה 3328308 |
| מס' גיליון: 70-41 | 3 | | |

מפרט טכני-ארונות שרות

| | |
|------------|---|
| תאור: | ארון תשתיות, מורכב ממסגרת היקפית סמויה מפח מגולוון מכוף 2 מ"מ, כנפי פח 1.5 מ"מ. |
| גמר כנף: | צבע יסוד מקשר לגילון + גמר צבע בתנור בגוון RAL לפי בחירת אדריכל. |
| גמר משקוף: | צבע יסוד מקשר לגילון + גמר צבע בתנור בגוון RAL לפי בחירת אדריכל. |
| צירים: | צירים סמויים ממתכת בלתי מחלידה. |
| מנעול: | YALE צילינדר /או מנעול קפיצי עפ"י הנדרש |
| ידיעות: | מושקעות, בכנף מפח אלומיניום צבוע. |
| בריח: | בכל הארונות יותרנו בריחים עליונים ותחתונים ממתכת בלתי מחלידה וסמויים. |
| הערות: | הכל לפי המפרט המיוחד של משהב"ט וכל התקנים הישראליים הגנה על המשקוף והכנף עד למסירת הפריט סופית. יש לשים שילוט בהתאם לשימוש הארון (חשמל, תקשורת, כיבוי אש וכד') לפי התקן כל המסגרות מגולוונות בגילון חם באמבטיה לפי תקן 918. -ארונות חיצוניים - עמידות לקרינת U.V ומז"א. |

| | | | | | | | |
|----------------------------------|-------------|------------|------------------------|-------------|------------|---|--|
| <input type="radio"/> | לעיון | תאריך: | מפרט טכני-ארונות שירות | שם הפרויקט: | שוק תלפיות |  | |
| <input checked="" type="radio"/> | למכרז | 10/26/2021 | | | | | |
| <input type="radio"/> | לביצוע | | | | | | |
| | מס' גיליון: | מהדורה: | אישר: | | | טל-04-8244861/3 | |
| | 70-50 | 3 | גיא | | | הרב ברוך מרכוס 5 חיפה 3328308 | |
| | | | אדריכל אחראי: | | | | |
| | | | אליסה | | | | |

ארון 4 כנפיים+חלקק עליון קבוע

- מ-0-54
1
- מ-0-54
2
- מ-0-54
3

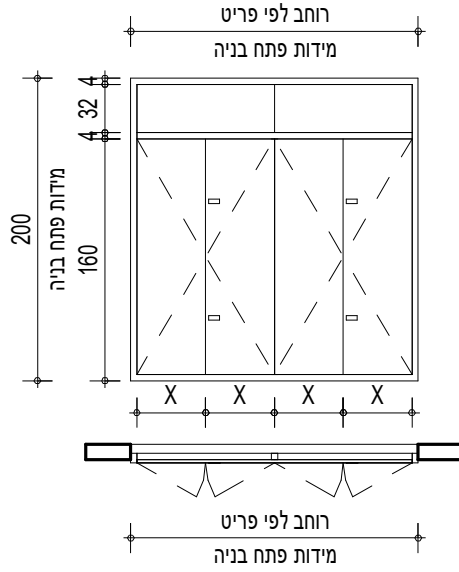

| מספר פריט | רוחב פתח | גובה פתח | חוץ | הערות מיוחדות | כמות |
|-----------|----------|----------|-----|--|------|
| מ-01-54 | 185 | 200 | | | 1 |
| מ-02-54 | 200 | 200 | | | 1 |
| מ-03-54 | 240 | 210 | | חיזוק משקוף ופנל עליון לבטון לפי הצורך באחריות המרכיב. חיזוקים פנימיים והכמות לפי רוחב הכנף ובאחריות המסגר | 2 |

סה"כ: 4

| | | | |
|---|--------------------------------|--|--|
| <input type="radio"/> לעיון <input checked="" type="radio"/> למכרז <input type="radio"/> לביצוע | תאריך: 10/26/2021 מהדורה: 3 | שם הפרויקט: שוק תלפיות ארון 4 כנפיים+חלקק עליון אישר: גיא אדריכל אחראי: אליסה | FINORENT ARCHITECTS טל-04-8244861/3 הרב ברוך מרכוס 5 חיפה 3328308 |
| מס' גיליון: 70-54 | 3 | | |

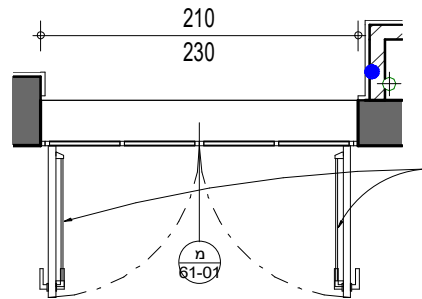
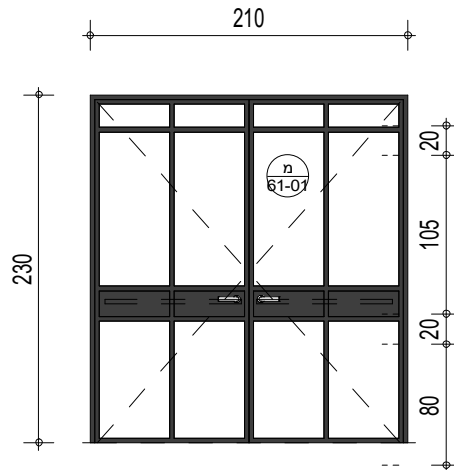

ידית בהלה מסוג Push Bar
 ידיית הבהלה לא יבלטו יותר
 מ-9 ס"מ ממישור כנף הדלת.
 אחרת- הרחוב למילוט ימדד
 מפני ידית הבהלה

| מספר פריט | רוחב פתח | גובה פתח | חוץ | ידית בהלה | הערות מיוחדות | כמות |
|-----------|----------|----------|-----|-----------|--------------------------|------|
| מ-01-61 | 210 | 230 | ✓ | ✓ | ללא בריח- מנעולי צילינדר | 4 |

סה"כ: 4

| | | | |
|---|----------------------|----------------------------------|--|
| <input type="radio"/> לעיון <input checked="" type="radio"/> למכרז <input type="radio"/> לביצוע | תאריך: 10/26/2021 | שם הפרויקט: שוק תלפיות | |
| מס' גיליון: 70-61 | מהדורה: | דלתות כניסה ראשיות מזרח ומערב | |
| | | אישר: גיא | טל-04-8244861/3 הרב ברוך מרכוס 5 חיפה 3328308 |
| | | אדריכל אחראי: אליסה | |

ויטרינת ברזל נאספת- הרמוניקה

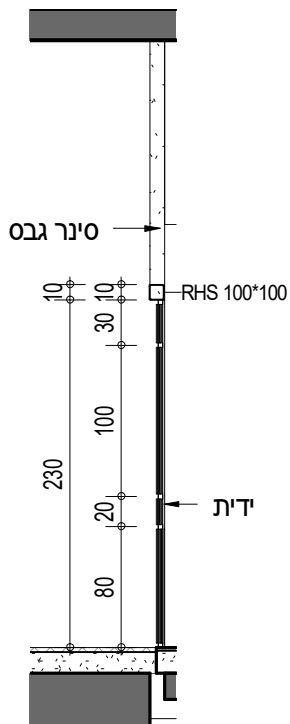

3 חתך

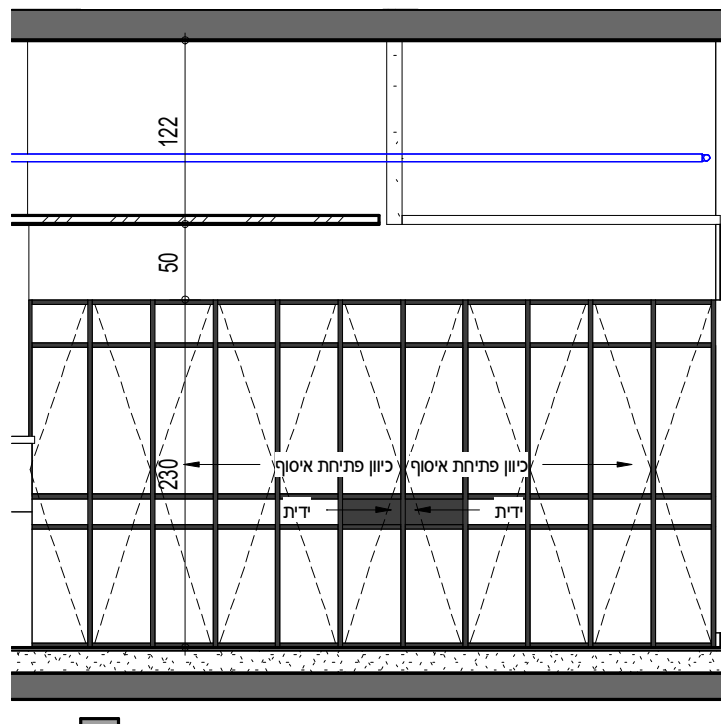

2 חזית



1 תכנית

| מס' פריט | זיגוג | פרופיל | כמות |
|----------|-------|-------------|------|
| מ-01-62 | | מסגרות ברזל | 5 |

5

- עפ"י פרט 3.2.1.6 בתקנות: על הדלת להישאר פתוחה במשך כל שעות השימוש בבנין עבור הציבור
 - כל הזיגוג לפי ת"י 1099
 - סימון הזיגוג לפי ת"י 1918 חלק 4 ובאישור יועצת נגישות

| | | | | |
|-------------|------------|---------------|---------------|---|
| ○ לעיון | תאריך: | ויטרינה נאספת | שם הפרויקט: |  |
| ● למכרז | 10/26/2021 | | שוק תלפיות | |
| ○ לביצוע | | | | |
| מס' גיליון: | מהדורה: | אישר: | | טל-04-8244861/3 |
| 70-62 | 3 | גיא | אדריכל אחראי: | הרב ברוך מרוכס 5 חיפה 3328308 |
| | | אליסה | | |

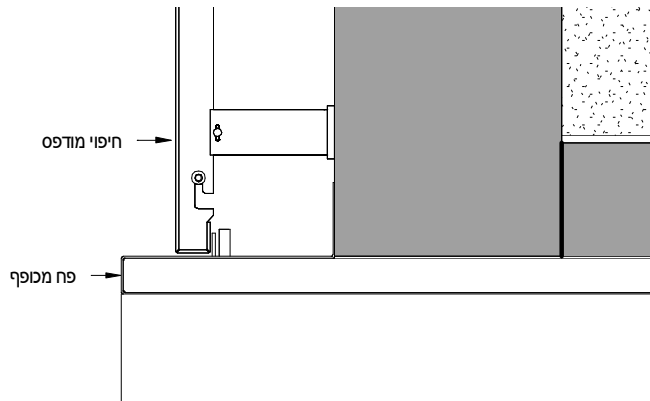
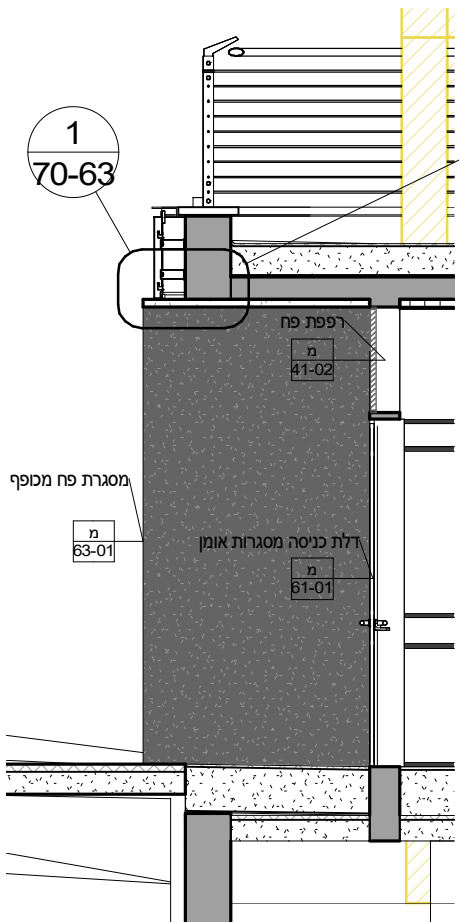
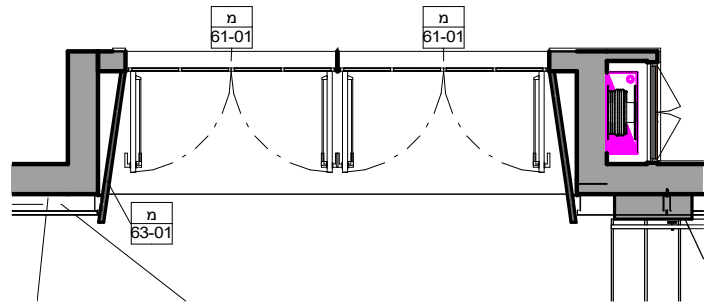
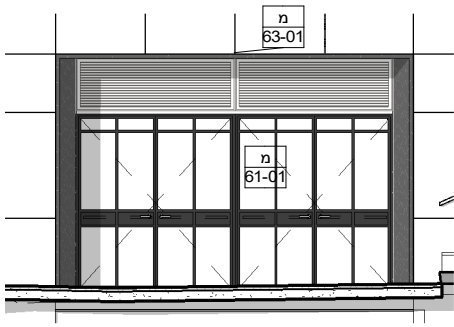

| | |
|-----------|---------|
| מספר פריט | מ-01-63 |
| כמות | 1 |

| | | | |
|---|--------------------------------|--|--|
| <input type="radio"/> לעיון <input checked="" type="radio"/> למכרז <input type="radio"/> לביצוע | תאריך: 10/26/2021 מהדורה: 3 | שם הפרויקט: שוק תלפיות מסגרת פח מכופף- כניסה מערבית אישר: גיא אדריכל אחראי: אליסה | FINORENT ARCHITECTS טל-04-8244861/3 הרב ברוך מרכוס 5 חיפה 3328308 |
| מס' גיליון: 70-63 | 3 | | |

סבכות אחסון בדוכנים

| שטח | תיאור |
|-----------------------|------------|
| 424.22 m ² | סבכת אחסון |
| 424.22 m ² | |

| שטח | תיאור |
|-----------------------|-----------------|
| 532.44 m ² | סינר גבס דוכנים |
| 532.44 m ² | |

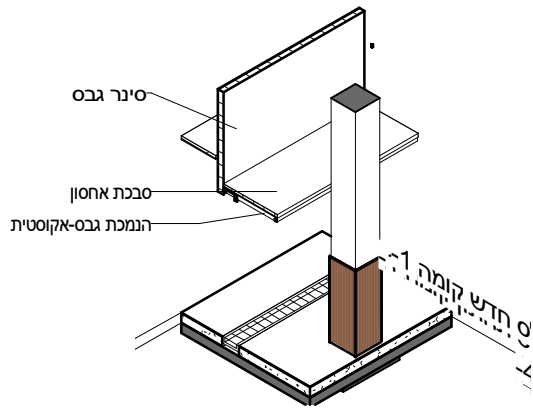
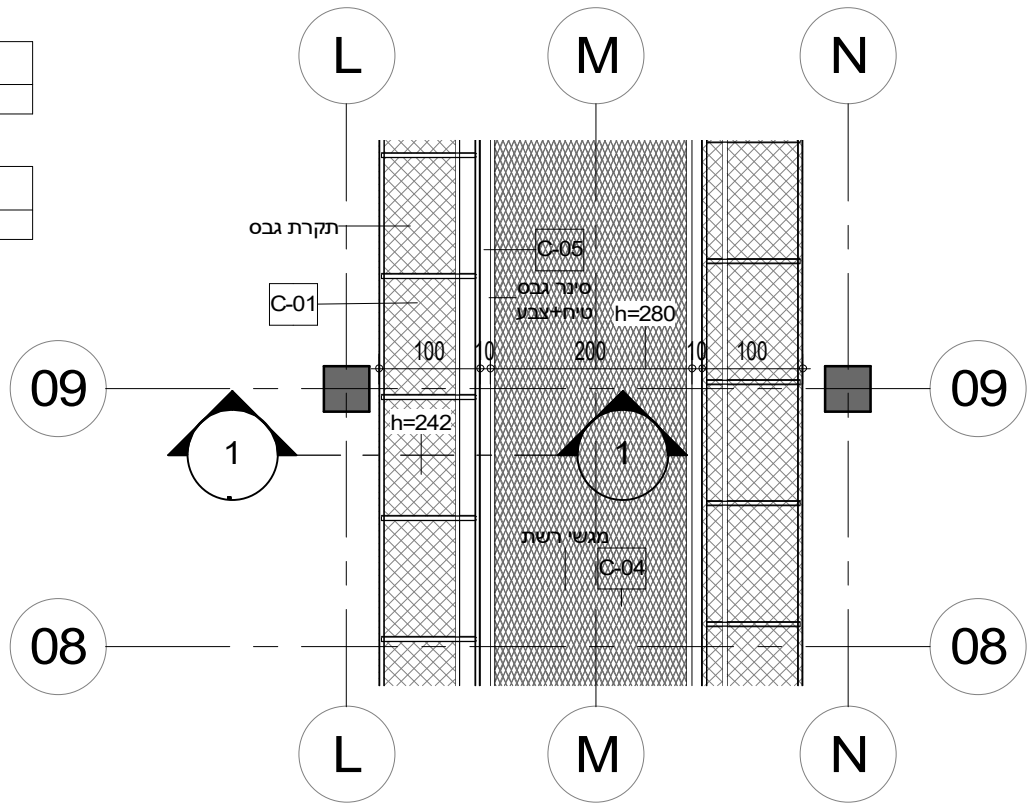

2 סבכת אחסון דוכנים

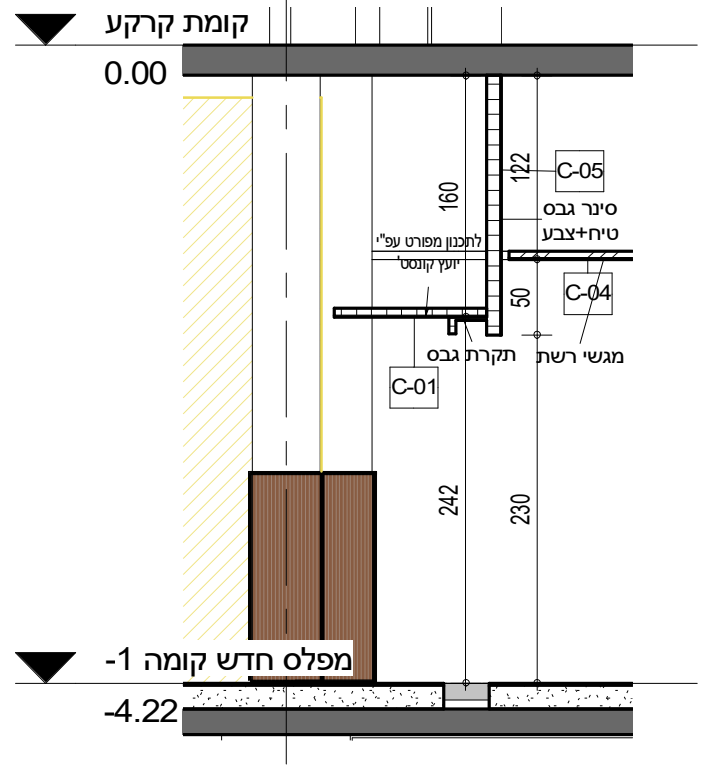

| | | | | | |
|-------------|------------|-------------|-----------------|---|------------|
| ○ לעיון | תאריך: | סבכות אחסון | שם הפרויקט: |  | |
| ● למכרז | 10/26/2021 | | | | שוק תלפיות |
| ○ לביצוע | | | | | |
| מס' גיליון: | מהדורה: | אישר: | טל-04-8244861/3 | הרב ברוך מרוכז 5 חיפה 3328308 | |
| 70-64 | 3 | גיא אלסיסה | | | |

תריס גלילה- קשת צפונית

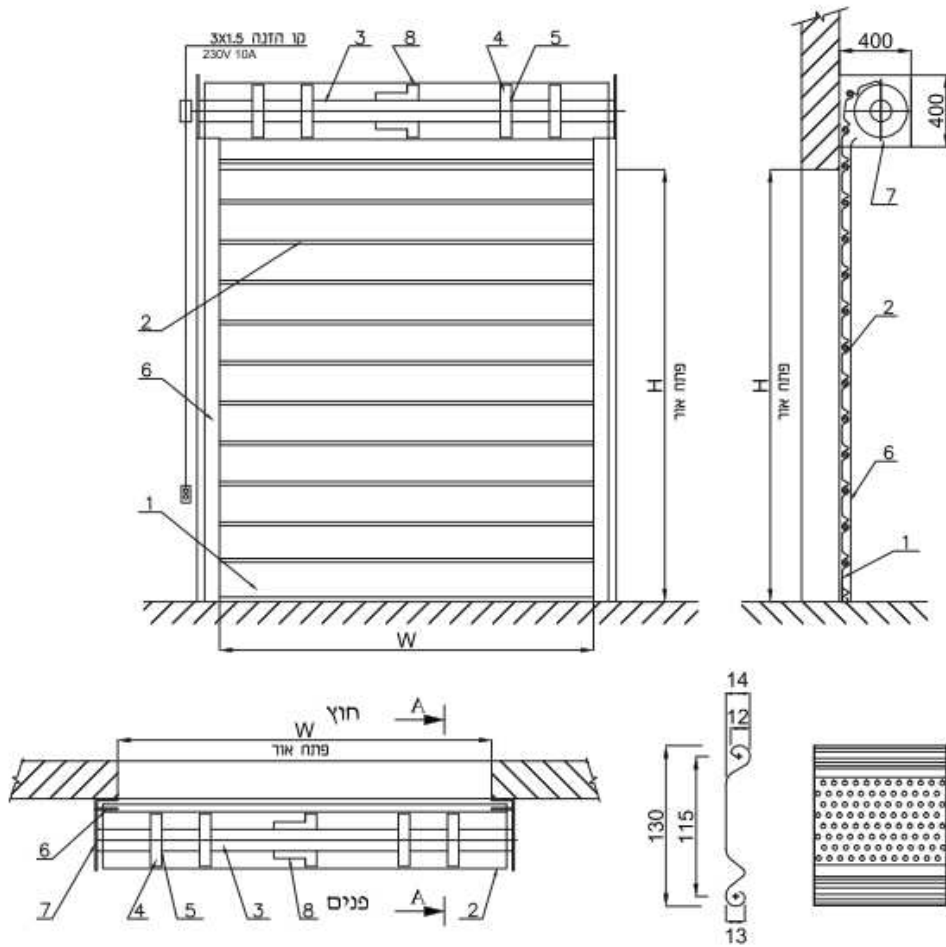

1. שלב תחתון
2. מסך
3. ציר גניכה
4. תוף
5. קפיץ
6. מסיכה
7. תושבת
8. מע' הנעה פנימית

כמות: 13 יחידות

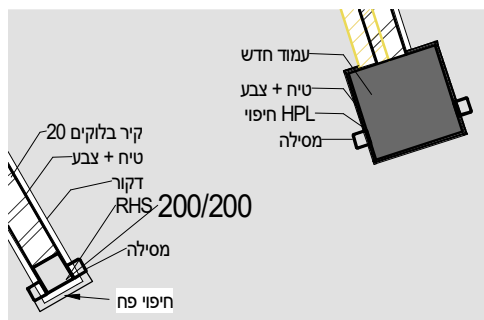

| מס' פריט | פרופיל | מידות | כמות |
|----------|--------|---------|------|
| 70-72 | RHS | 200/200 | 9 |

סה"כ: 9

תריס גלילה ישאר במצב פתוח לאורך כל שעות הפעילות של קומת השוק. מנגנון הנעילה ימוקם בחלק החיצוני בלבד. לא תתאפשר סגירה פנימית.

פריט 70-71 ופריט 70-72

1

קנ"מ: 1 : 50

70-70

| לעיון | תאריך: | שם הפרויקט: | | |
|-------------|------------|------------------------|--|--|
| ● למכרז | 19/12/2021 | תריס גלילה- קשת צפונית | | שוק תלפיות טל-04-8244861/3 הרב ברוך מרכוס 5 חיפה 3328308 |
| ○ לביצוע | | | | |
| מס' גיליון: | מהדורה: | אישר: | | |
| 70-70 | 3 | גיא | | |
| | | אדריכל אחראי: | | |
| | | אליסה | | |

רשימת נגרות

| | | | | | | |
|----------------------------------|-------------|------------|-------------|---------------|---|--|
| <input type="radio"/> | לעיון | תאריך: | | שם הפרויקט: | | |
| <input checked="" type="radio"/> | למכרז | 10/26/2021 | רשימת נגרות | שוק תלפיות |  טל-04-8244861/3 הרב ברוך מרכוס 5 חיפה 3328308 | |
| <input type="radio"/> | לביצוע | מהדורה: | גיא | אשר: | | |
| | מס' גיליון: | 3 | אליסה | אדריכל אחראי: | | |
| | 71-00 | | | | | |

מפרט טכני-מחיצות טרספה

- תאור:** טרספה (HPL) 13 מ"מ
- פתיחה:** ציר, כיוון לפי תוכנית
- פרזול:** צירי נירוסטה בגימור מט.
פרופיל U מאלומיניום לקיר ולתקרה
רגליים- רגלי נירוסטה בגימור מט.
ידיות-נירוסטה בגימור טבעי.
מנגנון נעילה סגור/פתוח נירוסטה.
- גמר:** גוון לבחירת אדריכל
- הערות:** של חברת מנל או ש"ע באישור האדריכל.
באחריות הקבלן לקחת מידות בשטח

| | | | | | |
|----------------------------------|--------|--|-------------------------------|--|---|
| <input type="radio"/> | לעיון | תאריך: | מפרט טכני -מחיצת טרספה | שם הפרויקט: שוק תלפיות |  |
| <input checked="" type="radio"/> | למכרז | 10/26/2021 | | | |
| <input type="radio"/> | לביצוע | | | | |
| מס' גיליון: 71-01 | | מהדורה:  | אישר: גיא | טל-04-8244861/3 הרב ברוך מרכוס 5 חיפה 3328308 | |
| | | | אדריכל אחראי: אליסה | | |

טרספה

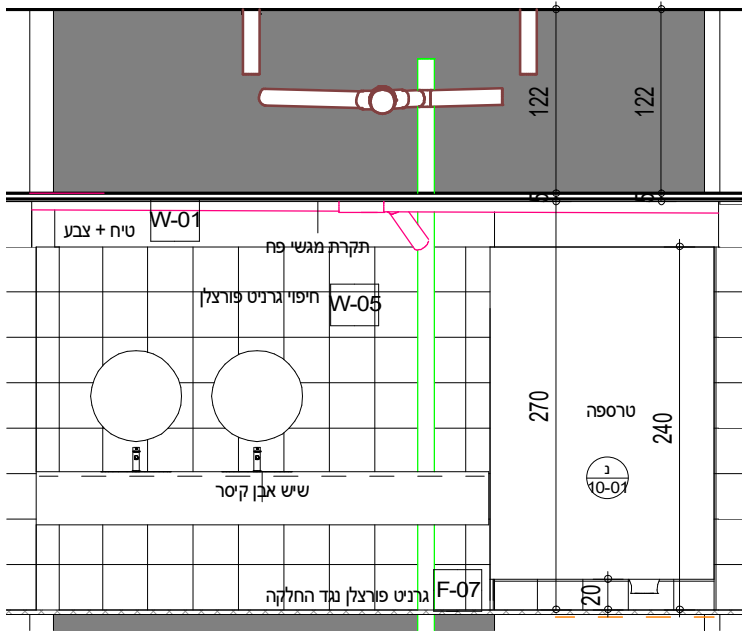

חזית 2

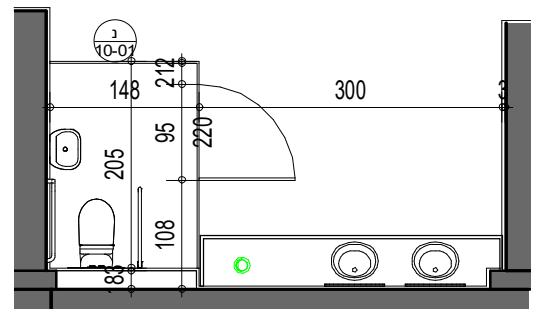

תכנית 1

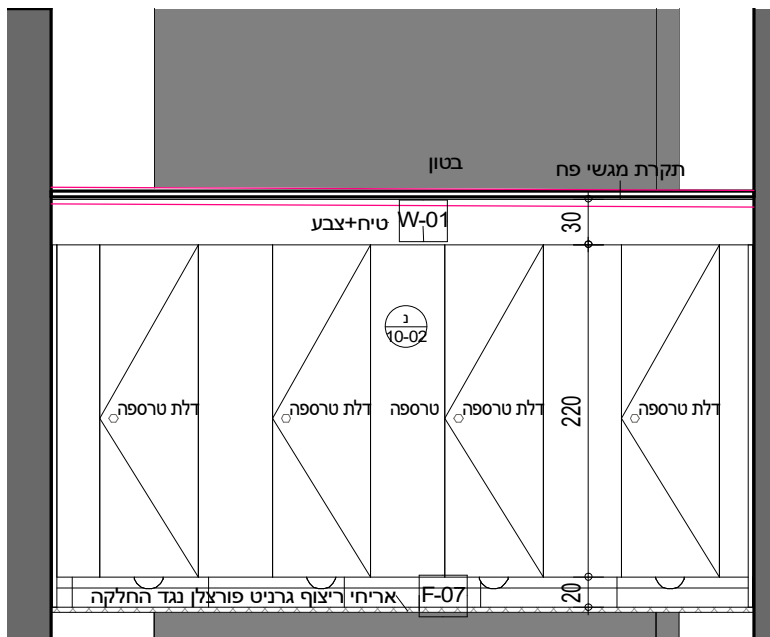

חזית צפון 4

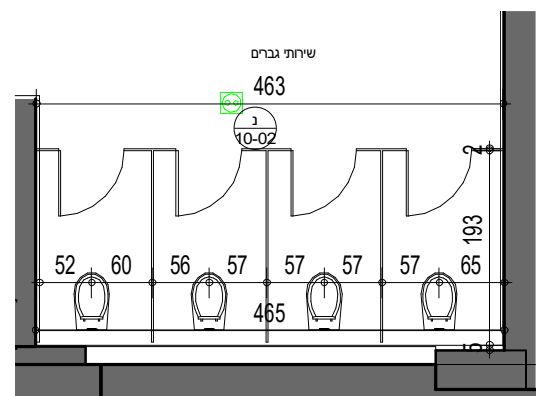

תכנית 3

| | | | | |
|-------------|------------|---------------|-------------|---|
| ○ לעיון | תאריך: | מחיצת טרספה | שם הפרויקט: |  |
| ● למכרז | 19/12/2021 | | | |
| ○ לביצוע | מהדורה: | גיא | אשר: | טל-04-8244861/3 הרב ברוך מרוכס 5 חיפה 3328308 |
| מס' גיליון: | 3 | אדריכל אחראי: | אליסה | |
| 71-10 | | | | |

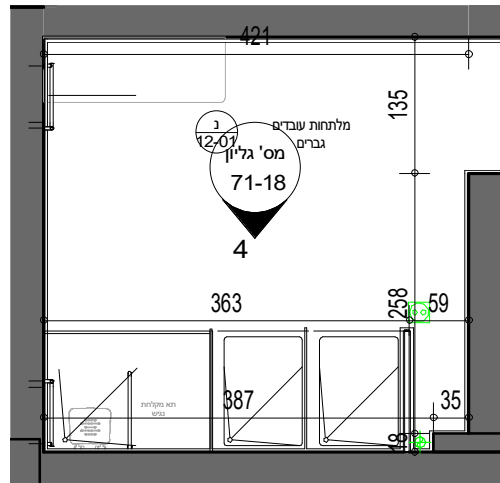

תכנית

1



ספסל בודד דגם קלאסי של חב' מנל או ש"ע
 HPL
 מידות: 60*200
 כמות: 2

| | | | | |
|--------------|------------|------------------------|-------------------------------|--|
| ○ לעיון | תאריך: | ספסל מלתחות | שם הפרויקט: שוק תלפיות | |
| ● למכרז | 10/26/2021 | | | |
| ○ לביצוע | | | | |
| מס' גליליון: | מהדורה: | אישר: | טל-04-8244861/3 | |
| 71-12 | 3 | גיא | הרב ברוך מרכוס 5 חיפה 3328308 | |
| | | אדריכל אחראי: אליסה | | |

מפרט טכני-ארונות שרות נגרות

תאור: ארון תשתיות, מורכב ממסגרת היקפית סמויה מפח מגולוון מכופף 2 מ"מ, כנפי טרספה/HPL לבחירת האדריכל

פתיחה: ציר, כיוון לפי תוכנית

משקוף: משקוף פח - פח מגולוון צבוע 2 מ"מ, גמר צבע ע"ג שכבת יסוד

כנף: HPL לבחירת האדריכל/ טרספה- דמוי עץ

פרזול: צירים סמויים ממתכת בלתי מחלידה.

מנעול: YALE צילינדר /או מנעול קפיצי עפ"י הנדרש

הערות: הכל לפי המפרט המיוחד של משהב"ט וכל התקנים הישראליים-הגנה על המשקוף והכנף עד למסירת הפריט סופית.
-יש לשים שילוט בהתאם לשימוש הארון (חשמל, תקשורת, כיבוי אש וכד') לפי התקן
-כל המסגרות מגולוונות בגיליון חם באמבטיה לפי תקן 918.
-ארונות חיצוניים - עמידות לקרינת UV ומז"א.

| | | | | | |
|----------------------------------|-------------|------------|-------------------------|----------------------------------|---|
| <input type="radio"/> | לעיון | תאריך: | מפרט טכני- ארונות שירות | שם הפרויקט: שוק תלפיות |  |
| <input checked="" type="radio"/> | למכרז | 10/26/2021 | | | |
| <input type="radio"/> | לביצוע | | | | |
| | מס' גיליון: | מהדורה: | אישר: | | טל-04-8244861/3 הרב ברוך מרכוס 5 חיפה 3328308 |
| | 71-13 | 3 | גיא | אדריכל אחראי: אליסה | |

ארון גלגלון דו כנפי בגמר HPL

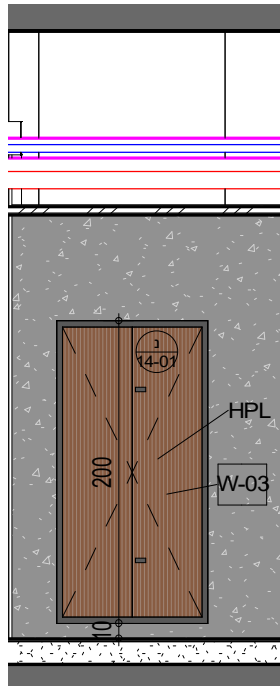

חזית

2

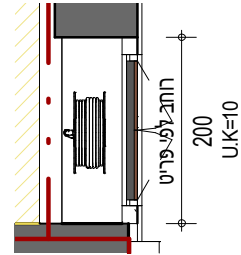

תכנית

1

| מספר פריט | רוחב פתח | גובה פתח | חוץ | הערות מיוחדות | כמות |
|-----------|----------|----------|-----|---------------|------|
| 14-01-ג | 100 | 200 | | | 3 |
| 14-02-ג | 80 | 200 | | | 2 |

סה"כ: 5

| | | | | |
|--------------|------------|-------------------------|----------------------------------|---|
| ○ לעיון | תאריך: | ארון גלגלון דו כנפי HPL | שם הפרויקט: שוק תלפיות |  |
| ● למכרז | 10/26/2021 | | | |
| ○ לביצוע | | | | |
| מס' גיליון: | מהדורה: | אישר: | | טל-04-8244861/3 הרב ברוך מרכוס 5 חיפה 3328308 |
| 71-14 | 3 | גיא | אדריכל אחראי: אליסה | |

ארון פאנל כבאים

כמות: 1

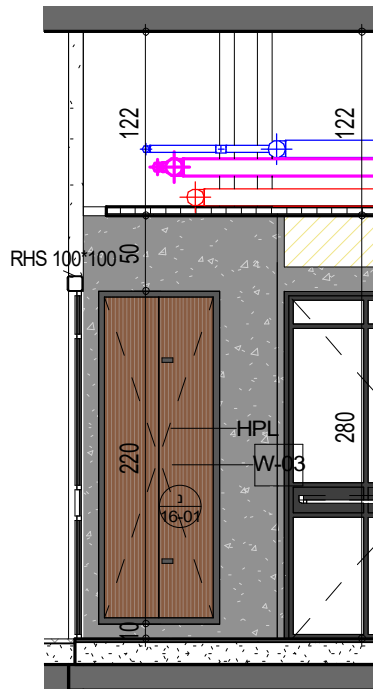

חזית

2

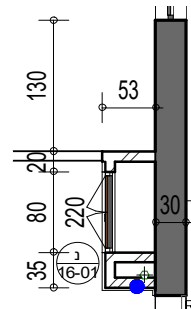

תכנית

1

| | | | | | |
|---|-------------|------------|---------------------|-------------|---|
| ○ | לעיון | תאריך: | ארון פאנל כבאים HPL | שם הפרויקט: |  |
| ● | למכרז | 10/26/2021 | | שוק תלפיות | |
| ○ | לביצוע | | | | |
| | מס' גיליון: | מהדורה: | אישר: | גיא | טל-04-8244861/3 הרב ברוך מרכוס 5 חיפה 3328308 |
| | 71-16 | 3 | אדריכל אחראי: | אליסה | |

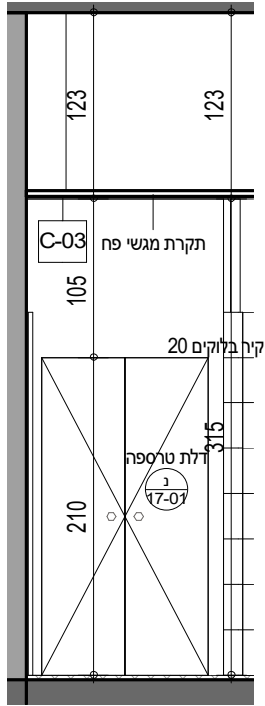

חזית

2

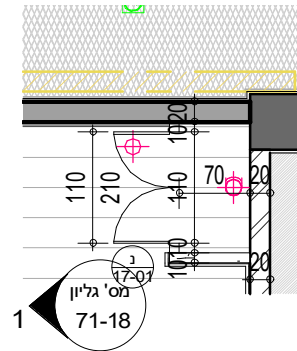

תכנית

1

| | | | | | |
|----------------------------------|-------------|------------|-------------------|-------------|---|
| <input type="radio"/> | לעיון | תאריך: | ארון תחזוקה טרספה | שם הפרויקט: |  |
| <input checked="" type="radio"/> | למכרז | 10/26/2021 | | שוק תלפיות | |
| <input type="radio"/> | לביצוע | | | | |
| | מס' גיליון: | מהדורה: | אישר: | | טל-04-8244861/3 הרב ברוך מרכוס 5 חיפה 3328308 |
| | 71-17 | 3 | גיא | | |
| | | | אדריכל אחראי: | | |
| | | | אליסה | | |

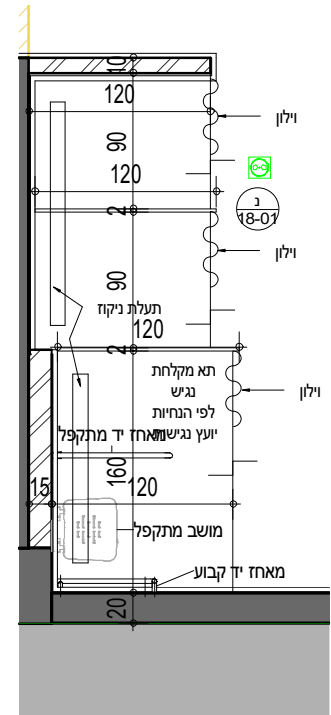
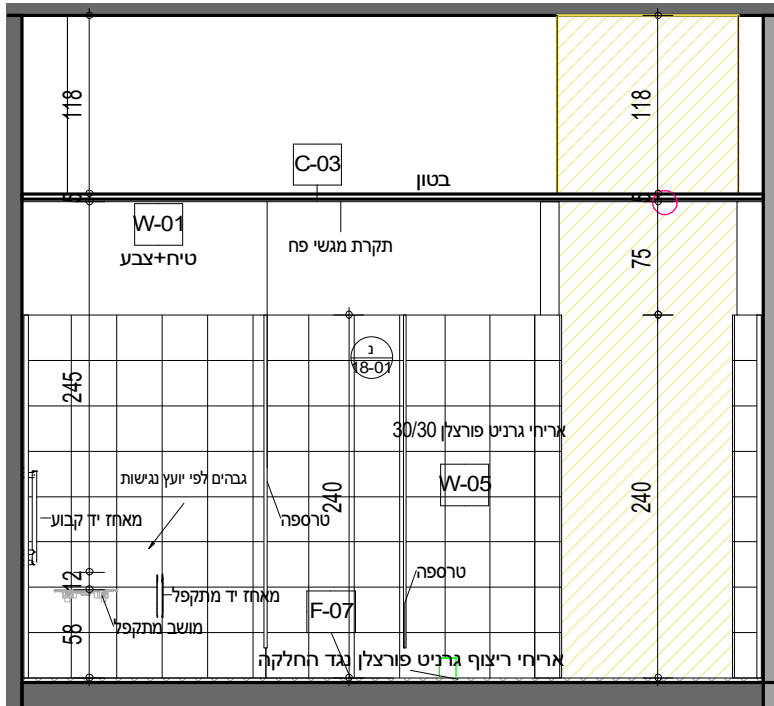

חזית 1
קנ"מ: 1 : 50
71-18

תכנית 2
קנ"מ: 1 : 50
71-18

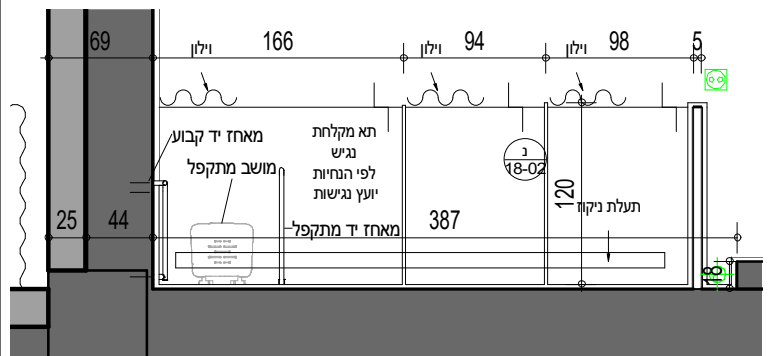
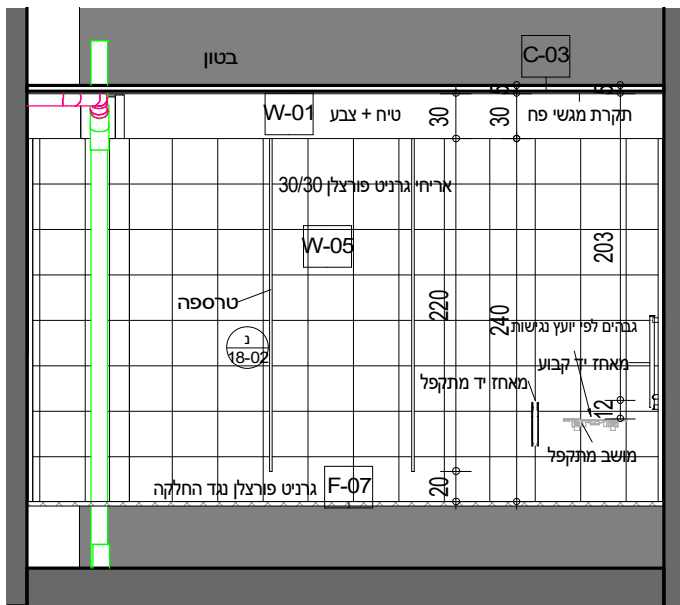

חזית 4
קנ"מ: 1 : 50
71-18

תכנית 3
קנ"מ: 1 : 50
71-18

| | | | |
|--|----------------------|---|--|
| <input type="radio"/> לעיון <input checked="" type="radio"/> למכר <input type="radio"/> לביצוע | תאריך: 19/12/2021 | שם הפרויקט: שוק תלפיות | |
| מס' גיליון: 71-18 | מהדורה: | אישר: גיא ארבל אדריכל אחראי: אליסה | |

מפרט טכני-דלתות עץ משקוף פח

- תאור:** דלתות נגרות עם משקוף פח
- פתיחה:** ציר, כיוון לפי תוכנית
- משקוף:** משקוף פח - פח מגולוון צבוע 2 מ"מ, גמר צבע ע"ג שכבת יסוד
- כנף:** כנף מלאה 40 מ"מ לפחות, קנט עץ מלא
-פורמיקה בגוון לפי בחירת אדריכל
- פרזל:** צירים מנעול וידיית קומפלט + מנעול "מאסטר" לבחירת אדריכל
-בכניסה לתאי שירותים יש לבצע מנעול עם מנגנון תפוס פנוי
-בכניסה לשירותי נכים יש לתקין ידיית דחיפה לפי הנחיות הנגישות
- הערות:** הכל לפי המפרט המיוחד של משהב"ט וכל התקנים הישראליים
-יבוצע תפס דלת ברצפה
-יבוצע גומי אטימה בפנים המשקוף
-הגנה על המשקוף והכנף עד למסירת הפריט סופית.
-באחריות הקבלן לקחת מידות בשטח.

| | | | | |
|---------------------|--|-------------------------------|---------------------------|---|
| ● לעיון | תאריך: | מפרט טכני- דלת עץ+משקוף פח | שם הפרויקט: שוק תלפיות |  |
| ● למכר | 09/22/21 | | | |
| ● לביצוע | | | | |
| מס' גיליון 71-20 | מהדורה:  3 | אישר: Designer | | הרב ברוך מרכוס 5 חיפה 3328308 טל-04-8244861/3 |
| | | אדריכל אחראי: Author | | |

דלת עץ חד כנפית עם משקוף פח

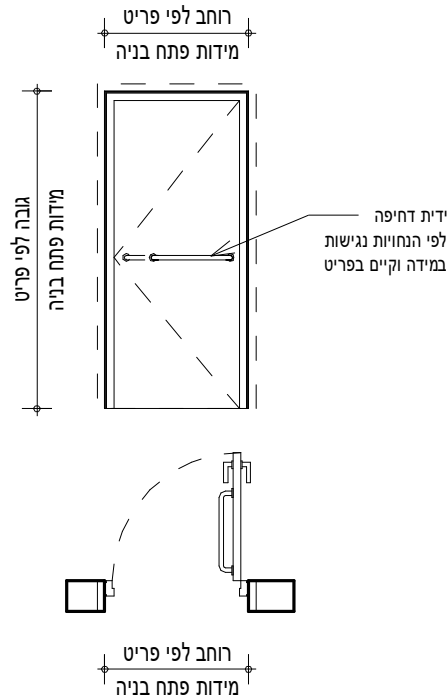

| מספר פריט | רוחב פתח בניה | גובה פתח בניה | מחזיר שמן | ידית אחיזה לנכה | ידית בהלה | צוהר | הערות מיוחדות | כמות |
|-----------|---------------|---------------|-----------|-----------------|-----------|------|---------------|------|
| 21-40 | 110 | 215 | | | | | | 1 |

סה"כ 1

| | | | | | | |
|-------------|---------|---------------|-------------------------------|--|------------|---|
| ○ לעיון | תאריך: | 09/22/21 | + דלת עץ חד כנפית משקוף פח | שם הפרויקט: | שוק תלפיות |  |
| ● למכרז | | | | | | |
| ○ לביצוע | | | | | | |
| מס' גיליון: | מהדורה: | אישר: | Designer | הרב ברוך מרכוס 5 חיפה 3328308 טל-04-8244861/3 | | |
| 71-21 | 3 | אדריכל אחראי: | Author | | | |

חיפוי HPL עמודים

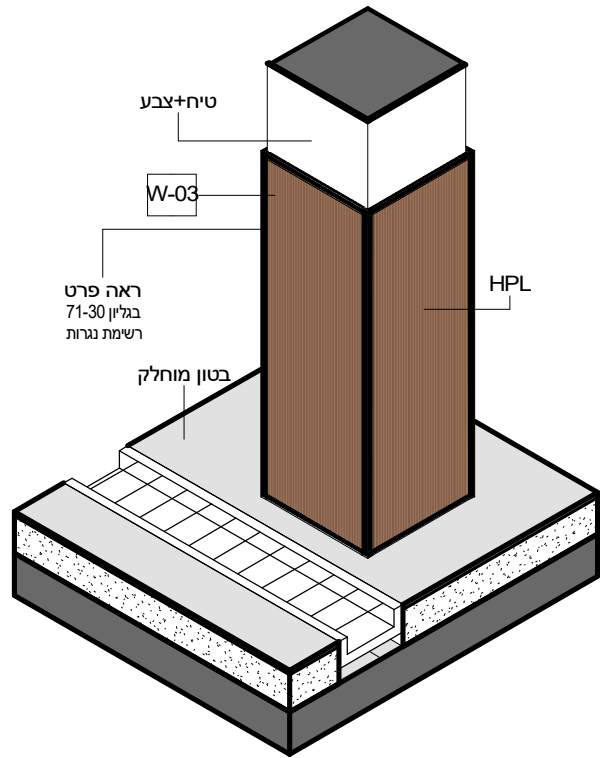

חיפוי HPL טיפוס I לעמוד

1

71-30

קנ"מ:

תשתית חשמל ע"ג עמוד מגיעה מהרצפה. נדרשת הרחקה של החיפוי כ-5 ס"מ במקומות שבהם נדרשת תשתית חשמל-ראה תכנית יועץ-

| | |
|-----------|-----------------------|
| מספר פריט | כמות |
| 30-01 | 124.57 m ² |

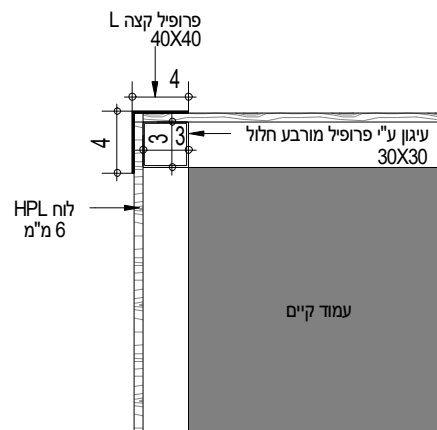
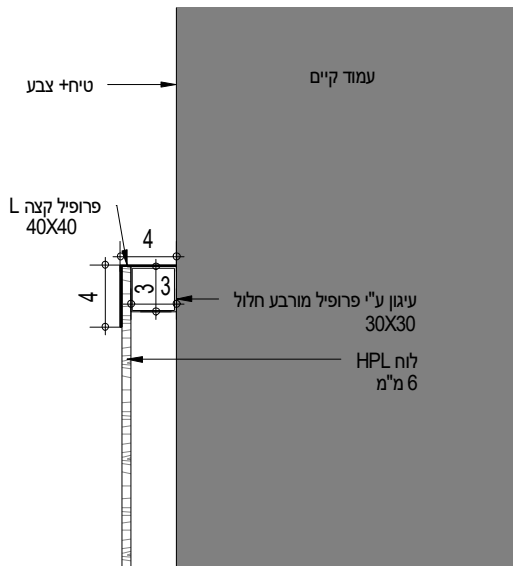

2 חתך
71-30

3 תכנית
71-30

קנ"מ: 1 : 5

קנ"מ: 1 : 5

| | | | |
|---|--------------------------------|--|------------------------|
| <input type="radio"/> לעיון <input checked="" type="radio"/> למכרז <input type="radio"/> לביצוע | תאריך: 10/26/2021 מהדורה: 3 | שם הפרויקט: שוק תלפיות חיפוי HPL עמודים אישר: גיא אדריכל אחראי: אליסה | FINORENT ARCHITECTS |
| מס' גיליון: 71-30 | 3 | טל-04-8244861/3 הרב ברוך מרכוס 5 חיפה 3328308 | |

רשימת אלומניום

| | | | | | |
|-------------|--------|---|-------------------------------------|--|---|
| ● | לעיון | תאריך: | רשימת אלומניום | שם הפרויקט: שוק תלפיות |  |
| ● | למכרז | 12/20/21 | | | |
| ● | לביצוע | | | | |
| מס' גיליון: | | מהדורה: | אשר: | טל-04-8244861/3 הרב ברוך מרכוס 5 חיפה 3328308 | |
| 72-00 | |  | Designer אדריכל אחראי: Author | | |

רפפת אלומיניום

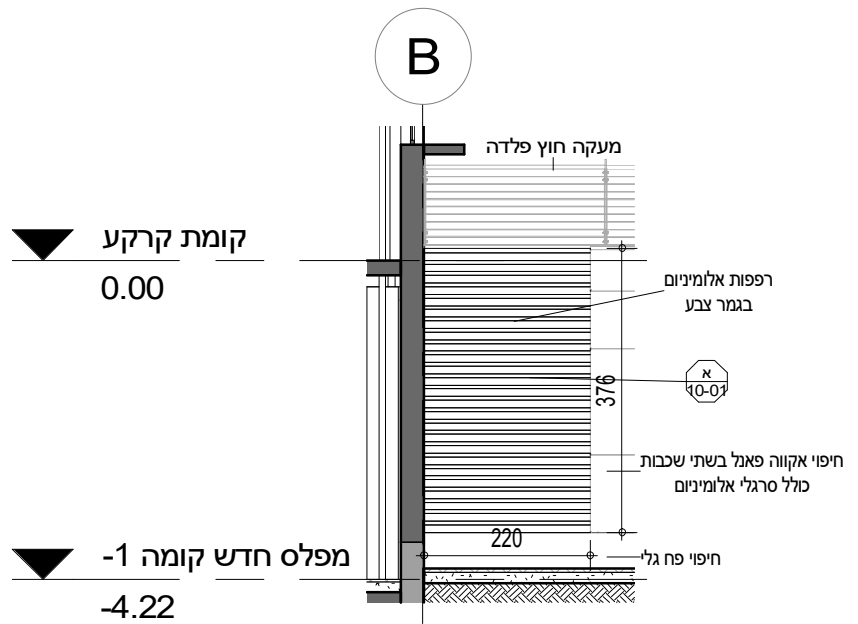
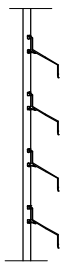
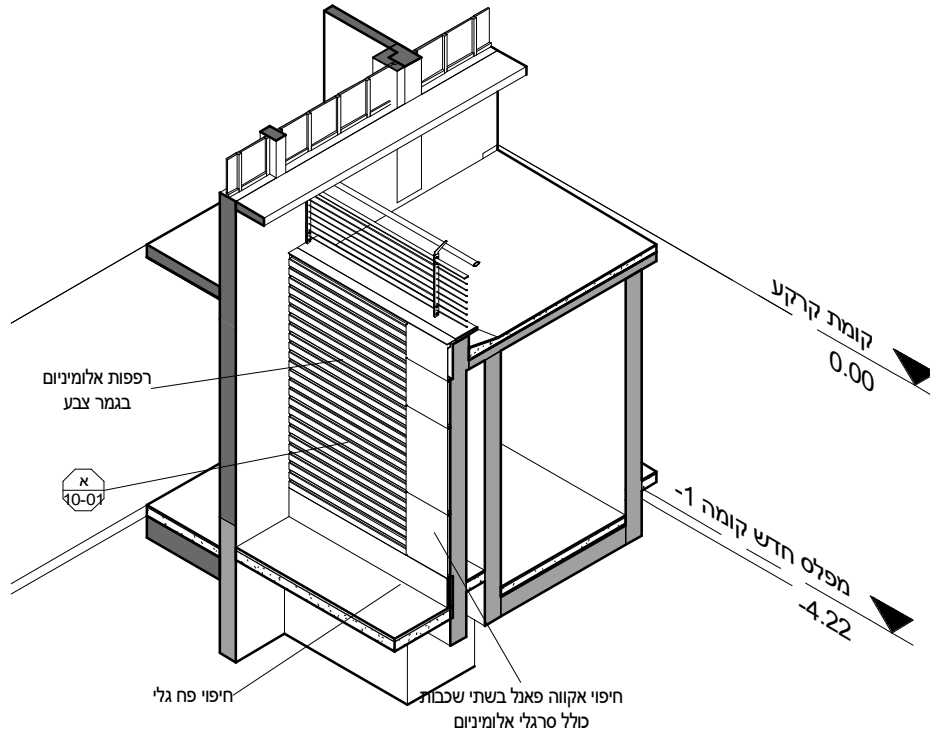

חתך רפפת אלומיניום- הגדלה

3

חזית

2

קנ"מ: 100 : 1

72-10

| | | | | | |
|---|-------------|------------|----------------|-------------|---|
| ○ | לעיון | תאריך: | רפפת אלומיניום | שם הפרויקט: |  |
| ● | למכרז | 10/26/2021 | | שוק תלפיות | |
| ○ | לביצוע | | | | |
| | מס' גיליון: | מהדורה: | אישר: | | טל-04-8244861/3 |
| | 72-10 | 3 | גיא | | הרב ברוך מרוכס 5 חיפה 3328308 |
| | | | אדריכל אחראי: | | |
| | | | אליסה | | |

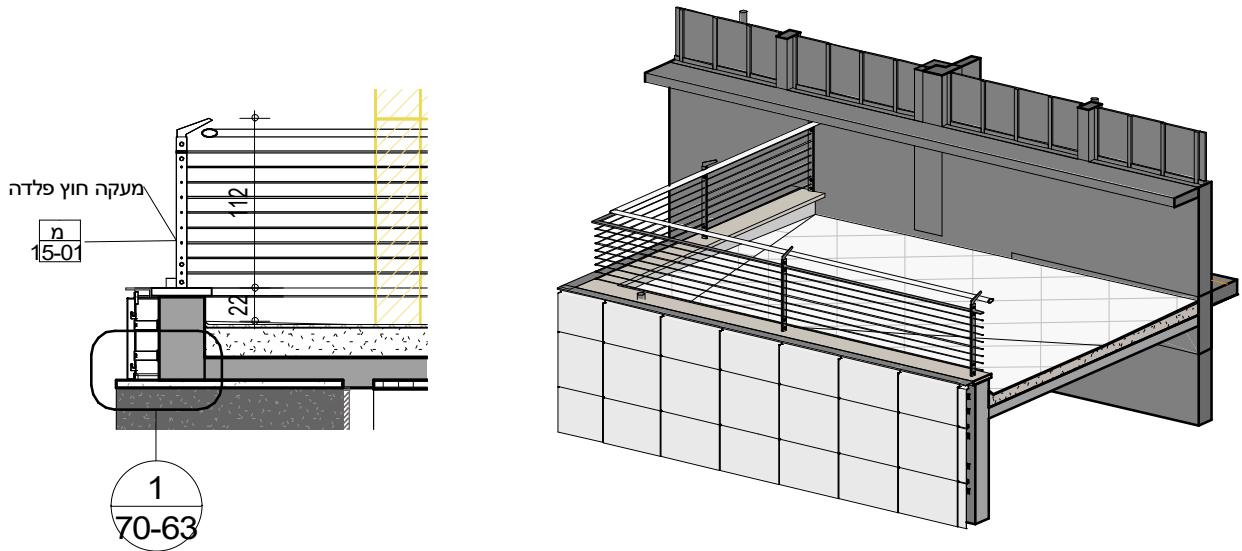

חתך 3
72-11

קנ"מ: 1 : 50

| מטר רץ | חוץ | מספר פריט |
|--------|-----|-----------|
| 26.6 | ✓ | מ-01-15 |

מאחז יד Ø 40

תאור:

40 Ø
H=90

מידות:

צבע לאישור האדריכל : גמר מאחז יד:

הערות:

המעקה ומאחז יד יותקנו בהתאם לגובה מעקה בטון הקיים כל העבודות יבוצעו עפ"י התקנים הישראליים ולפי ת"י 1142 כל המוטות מגלונות בגיליון חם באמבטיה לפי תקן 918 על הקבלן להכין תוכניות SHOP DRAWING לאישור האדריכל יש לוודא מול יועצת הנגישות טרם הביצוע

| | | | | | |
|-------------|------------|-------------------------------|--|---|------------|
| ○ לעיון | תאריך: | מעקה חוץ | שם הפרויקט: |  | |
| ● למכרז | 10/26/2021 | | | | שוק תלפיות |
| ○ לביצוע | | | | | |
| מס' גיליון: | מהדורה: | אישר: | טל-04-8244861/3 הרב ברוך מרכוס 5 חיפה 3328308 | | |
| 72-11 | 3 | גיא אדריכל אחראי: אליסה | | | |